

HIERROS ETXEBARRIA, S.L.

CENTRO DEL HIERRO Y ACCESORIOS

ALMACÉNES SIDERÚGICOS



PRONTUARIO Y CATÁLOGO

POLIGONO BEKEA, NAVES Nº 4, 5, 6 Y 8

Telf.: (+34) 94 457 18 55

Móvil: (+34) 639 208 962

48.960 GALDAKAO (Bizkaia)

www.hierrosetxebarría.com

clientes@hierrosetxebarría.com

www.tuboychapacorten.com

www.vente-aciercorten.fr



HIERROS ETXEBARRIA S.L

HIERROS ETXEBARRIA, S.L. es una empresa líder en el sector dedicada a la comercialización de productos y servicios metalúrgicos para la industria, automoción, máquina herramienta, construcción metálica y mantenimiento general desde el ámbito de gran consumo industrial hasta la venta al detalle para talleres, metalisterías, caldererías y público en general. Nos encontramos en **Galdakano**, en el **polígono Bekea naves Nº 4, Nº 5, Nº 6 y Nº 8**. Nuestras señas de identidad a lo largo de estos 35 años a su servicio son la **SERIEDAD**, **PROFESIONALIDAD**, los **SERVICIOS AÑADIDOS**, **LA CALIDAD**, gran **STOCK** y el mejor **PRECIO** siempre dentro del plazo pactado, lo que hacen de un almacén como el nuestro en único y diferente. Cuando Vds. buscan perfiles de acero con nosotros garantizan una correcta y rápida gestión en su pedido.

Disponemos de un equipo humano profesional en varios departamentos: oficinas, comerciales, almacenes y logística, que estarán encantados de ofrecerles el mejor de los tratos y se encargan de manipular los productos a petición de los clientes. Ofrecemos una gran variedad de servicios con 3 líneas de corte para perfiles laminados, vigas y tubos, cizallas y plegadoras para chapa, torsionadora automática para forja a medida, taladros, punzonadoras para agujerear chapa y perfiles y camiones con grúa auto-portante, para descargar con rapidez y en cualquier obra sin medios de descarga.

Todos estos servicios, se suman a la gama más completa que existe en el mercado de vigas serie IPN-IPE-HEA-HEB-HEM, tubos negros, decapados y galvanizados, chapa de todas las medidas y espesores comerciales, chapas para forjado colaborante, chapas para cubiertas y tejados, además de todos los perfiles comerciales laminados del mercado en stock permanente, junto con accesorios de puertas y cerrajería.

Desde el equipo de **HIERROS ETXEBARRIA** agradecemos a nuestros clientes y proveedores la confianza depositada en nosotros durante estos más de 35 años adquiriendo el único compromiso de seguir en el futuro con la seriedad, agilidad y buen hacer de siempre.





Índice

1.SERVICIOS	4-5
• CORTES A MEDIDA.....	4
• CORTE Y PLEGADO DE CHAPA.....	4
• OXICORTE Y PLASMA	4
• PUNZONADO Y AGUJEREADO.....	4
• TALADRO DE VIGAS	4
• CHORREADO E IMPRIMADO	5
• FRABICACIÓN PIEZAS FORJA	5
• GALVANIZADO	5
• TRANSPORTE Y LOGÍSTICA.....	5
2.PERFILES ESTRUCTURALES	6-8
• IPN	6
• IPE.....	6
• UPN.....	7
• HEA	7
• HEB	8
• HEM	8
3.PERFILES COMERCIALES.....	9-12
• ÁNGULOS.....	9
• PLETINAS.....	10
• SIMPLE T.....	11
• UES PEQUEÑAS.....	11
• CUADRADO MACIZO	12
• VARILLA LISA	12
• VARILLA CALIBRADA	12
4.MALLAZO	13
• ACERO CORRUGADO	13
• MALLA COCHINERA	13
5.TUBOS.....	14-22
• TUBO CORTEN	14
• TUBO REDONDO	15
• TUBO CUADRADO.....	17
• TUBO RECTANGULAR.....	18
• TUBOS ISO Y UNE 2240 Y CURVAS PARA TUBOS ISOS	20
• TUBOS GALVANIZADOS	20
• PERFILES DE CARPINTERÍA METÁLICA	21
Serie A	21
Serie B	21
Serie C	22
PDS 26 – PDS 41	22
6.U LAMINADA EN FRÍO (ULF).....	23
7.PLETINAS CORTEN	23
8.CHAPAS DE ACERO	24-32
• CHAPA CORTEN	24
• CHAPA NEGRA	25
• PLACAS.....	25
• GARROTAS	25
• CHAPA GALVANIZADA	26
• CHAPA LAGRIMADA.....	26
• CHAPA ESTRIADA.....	27
• CHAPA DECAPADA	27
• CHAPA ALUMINIO DAMERO	28
• CHAPA PRELACADA LISA	28
• CHAPA PERFORADA	29
• CHAPA DEPLOYÉ O METAL EXPANDIDO	30
• CHAPA PEGASO.....	31
• CHAPA MULTIUSO	31







GALVANIZADA E IMITACIÓN MADERA.....	31
• FORJADO COLABORANTE 60.....	32
9.PERFILES CHAPA	33-35
• CELOSIAS.....	33
• ALUACERO	33
• OMEGA	34
• CORREAS "C" y "Z"	34
Correas "Z"	34
Correas "C"	35
10.CHAPA ONDULADA (MODELO 18 MINIONDA)	36
11.CHAPA TRAPEZOIDAL	37
12.PANEL SANDWICH DE CUBIERTA 3G	38-42
• REMATES PANEL CUBIERTA 3G.....	39
13.PANEL SANDWICH DE FACHADA PRO	43-44
• REMATES PANEL FACHADA PRO	44
14.PANEL SANDWICH DE CUBIERTA COPPO.....	45-48
• REMATES PANEL COPPO	46
15.POSTES Y MALLAS METÁLICAS	49-50
• MALLA ELECTROSOLDADA.....	49
• PANEL ELECTROSOLDADO	49
• TRAMEX	49
• JARDITOR CLASIC VERDE.....	49
• MALLA GANADERA	50
• MALLA SIMPLE TORSIÓN	50
• MALLA GALLINERO	50
• POSTE CREMALLERA	50
• PLETINA VERDE.....	50
• TORNAPUNTAS	50
16.PANEL HERCULES.....	51-53
• MALLA HERCULES	51
• POSTE HERCULES	52
• PUERTAS HERCULES.....	53
• PUERTAS MALLAS	53
17.GUÍAS CORREDERAS	54
• GUÍAS DE SUELO	54
• GUÍAS DE TECHO.....	54
18.ACCESORIOS PUERTAS.....	55-56
• ACCESORIOS PUERTAS CORREDERAS Y BATIENTES	55
• ACCESORIOS GUIAS CORREDERAS SUPERIORES	56
19.PASAMANOS Y ACCESORIOS.....	57-58
20.CATALOGO FORJA Y FUNDICION	59-61
• FUNDIDO	59
• FORJADO.....	60
• BALAUSTRAS MIXTOS Y BALAUSTRAS FUNDICION	60
• BALAUSTRAS FORJADOS	60
• TORSIONADOS	61
• TUBOS ORNAMENTALES.....	61
21.AUTOMATISMOS PARA PUERTAS	62
• AUTOMATISMOS PARA PUERTAS CORREDERAS.....	62
• AUTOMATISMOS PARA PUERTAS BATIENTES.....	62

1.SERVICIOS

CORTES A MEDIDA

Disponemos de 3 líneas de corte con sendas máquinas automáticas para poder ofrecer un plazo **inmediato** de corte a medida sobre cualquier perfil en stock **TUBOS, DOBLES T, MACIZOS, ANGULARES, SIMPLE T...**ofreciendo la venta al detalle de lo que vd.necesite, teniendo una capacidad real de corte en serie para trabajos de grandes dimensiones.

Cortes limpios sin rebaba a 45°- 90° o transportados:

- A 45° inglete interior 
- A 45° inglete exterior 
- A 90° recto 
- A grados transportados 



CORTE Y PLEGADO DE CHAPA

Nuestra maquinaria y equipamiento nos permite realizar corte de chapas de hasta 15 mm y disponemos de plegadoras de última generación, las cuales nos permiten realizar pliegues de gran formato y gran precisión.



OXICORTE Y PLASMA

El oxicorte es una técnica auxiliar a la soldadura, que se utiliza para la preparación de los bordes de las piezas a soldar cuando son de espesor considerable, y para realizar el corte de chapas, barras de acero al carbono de baja aleación u otros elementos ferrosos.

El oxicorte consta de dos etapas: en la primera, el acero se calienta a alta temperatura (900 °C) con la llama producida por el oxígeno y un gas combustible; en la segunda, una corriente de oxígeno corta el metal y elimina los óxidos de hierro producidos.



PUNZONADO Y AGUJERADO

Con el servicio de punzonado podemos servir tanto chapones de hasta 30 mm como cualquier perfil plano con sus debidos agujeros en varios diámetros siendo el formato desde redondo hasta cuadrado. Disponemos de punzonado especial podemos realizar sobre pedido cualquier punzón /agujero que Vds. nos indiquen (fabricando matriz especial).



TALADRO DE VIGAS

Este servicio permite hacer agujeros y taladros a vigas y tubos de cualquier dimensión para hacer estructuras atornilladas, en vez de soldadas. Se puede combinar con el corte a medida y el chorreado e imprimado.





CHORREADO E IMPRIMADO

El servicio de chorreado e imprimado viene dado por la incidencia de las estructuras medianas y grandes con acabado en imprimado ó pintura RAL con previo chorreado , este servicio viene a sumarse al servicio de corte a medida dándoles a nuestros clientes una gran ventaja en el acabado final de obra.



FRABICACIÓN PIEZAS FORJA

En este tipo de servicio somos pioneros puesto que desde hace 20 años que somos capaces de ofrecer piezas, eses, torsionados y balaustres de forja no solo a medidas estándar sino que realizamos cualquier pieza de forja a la medida y en la forma que el cliente lo solicite pudiendo dar salida a esos trabajos de restauración y especiales en balcones y verjas para los que el Taller no disponía de un proveedor que le realice piezas a medida. Un trabajo artesanal uniendo técnicas de forjado con maquinaria de control numérico.

Torsionamos a medida desde 200mm hasta 1600mm en:

- Cuadrado de 8x8/ 12x12 / 14x14/ 16x16 / 20x20 /
- Pletina de 30x10 (consultar otras medidas)



GALVANIZADO

La función del galvanizado es proteger la superficie del metal sobre el cual se realiza el proceso. Podemos mandar a galvanizar cualquier tipo de perfil: vigas, ángulos, pletinas, tubos, chapas... a petición del cliente.

STOCK DE PERFILES GALVANIZADOS.

- Ángulos 30X2; 30X3; 35X4; 40X4; 50X5; 60X6; 80X8
- Pletinas 30X3; 40X5; 40X8; 80X5; 100X10

Consultar otras medidas

SERVICIO DE GALVANIZADO GENERAL.



TRANSPORTE Y LOGÍSTICA

Si en algo nos diferenciamos es en nuestro servicio por lo que no podía faltar dentro de nuestra empresa un servicio de reparto diario, ágil y económico disponiendo para ello de varios camiones con grúa auto portante con lo cual solucionamos la descarga sin que el cliente tenga que disponer medios para ello. Nuestro Reparto es de ámbito comarcal y regional haciendo repartos con transporte propio por **Bizkaia, Alava, Guipúzcoa, Navarra, Burgos, Cantabria y La Rioja** de forma normalizada y **resto de España y Francia y resto de Europa** concertado con otras empresas de transporte y logística.



2.PERFILES ESTRUCTURALES

IPN

El perfil estructural IPN es un producto laminado con una sección en forma de doble T. También llamada perfil I. Las caras exteriores de las alas son perpendiculares al alma y las interiores presentan una inclinación del 14% respecto a las exteriores, con ellos se consigue que tengan en grueso decreciente hacia los extremos. Las uniones entre las caras del alma y las caras interiores de las alas están redondeadas. Además, las alas tienen el canto con arista exterior viva y arista interior redondeada.

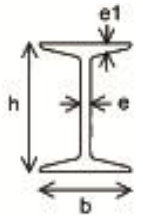

Medidas	KG/M	Sección en mm. h	Sección en mm. b	Sección en mm. e	Sección en mm. e1
80	6,10	80	42	3,9	5,9
100	8,53	100	50	4,5	6,8
120	11,48	120	58	5,1	7,7
140	14,76	140	66	5,7	8,6
160	18,35	160	74	6,3	9,5
180	22,45	180	82	6,9	10,4
200	26,95	200	90	7,5	11,3
220	31,88	220	98	8,1	12,2
240	37,11	240	106	8,7	13,1
260	42,95	260	113	9,4	14,1
280	49,20	280	119	10,1	15,2
300	55,56	300	125	10,8	16,2
320	62,63	320	131	11,5	17,3
340	69,80	340	137	12,2	18,3
360	78,11	360	143	13,0	19,5
380	86,10	380	149	13,7	20,5
400	94,92	400	155	14,4	21,6
450	117,88	450	170	16,2	24,3
500	144,53	500	185	18,0	27,0
550	171,18	550	200	19,0	30,0
600	203,98	600	215	21,6	32,4

IPE

El perfil estructural IPE es un producto laminado con una sección en forma de doble T. También llamado perfil I. Las caras exteriores e interiores de las alas son paralelas entre ellas y perpendiculares al alma, y así las alas tienen un grueso constante. Las uniones entre las caras del alma y las caras interiores de las alas son redondeadas. Las alas tienen las alas con aristas vivas.

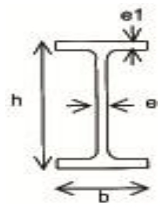

Medidas	KG/M	Sección en mm. h	Sección en mm. b	Sección en mm. e	Sección en mm. e1
80	6,15	80	46	3,8	5,2
100	8,30	100	55	4,1	5,7
120	10,66	120	64	4,4	6,3
140	13,22	140	73	4,7	6,9
160	16,20	160	82	5,0	7,4
180	19,27	180	91	5,3	8,0
200	22,96	200	100	5,6	8,5
220	26,86	220	110	5,9	9,2
240	31,47	240	120	6,2	9,8
270	37,00	270	135	6,6	10,2
300	43,26	300	150	7,1	10,7
330	50,33	330	160	7,5	11,5
360	58,53	360	170	8,0	12,7
400	67,96	400	180	8,6	13,5
450	79,54	450	190	9,4	14,6
500	92,97	500	200	10,2	16,0
550	108,65	550	210	11,1	17,2
600	125,05	600	220	12,0	19,0

UPN

El perfil estructural UPN es un producto laminado con una sección de forma U. Las caras exteriores de las alas son perpendiculares al alma, y las interiores presentan una inclinación del 8% respecto a las exteriores. Eso provoca que tengan grueso decreciente hacia los extremos. La superficie interior de la unión entre el alma y las alas está redondeada. Las alas tienen el canto exterior con arista viva.

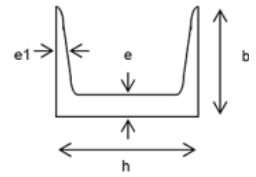

Medidas	KG/M	Sección en mm. h	Sección en mm. b	Sección en mm. e	Sección en mm. e1
80	8,87	80	45	6,0	8,0
100	10,87	100	50	6,0	8,5
120	13,74	120	55	7,0	9,0
140	16,40	140	60	7,0	10,0
160	19,27	160	65	7,5	10,5
180	22,55	180	70	8,0	11,0
200	25,93	200	75	8,5	11,5
220	30,14	220	80	9,0	12,5
240	34,03	240	85	9,5	13,0
260	38,85	260	90	10,0	14,0
280	42,85	280	95	10,0	15,0
300	47,36	300	100	10,0	16,0
320	60,99	320	100	14,0	17,5
350	62,12	350	100	14,0	16,0
380	64,68	380	102	13,5	16,0
400	73,60	400	110	14,0	18,0

HEA

Es un producto laminado con una sección en forma de H. Las caras exteriores e interiores de las alas son paralelas entre sí y perpendiculares al alma, esto hace que tengan un grueso constante y aligerado respecto a los perfiles HEB. Las uniones entre las caras del alma y las caras interiores de las alas están redondeadas. Y además, tienen el canto con aristas exteriores e interiores vivas.

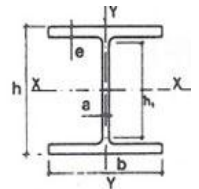

Medidas	KG/M	Sección en mm. h	Sección en mm. b	Sección en mm. e	Sección en mm. e1
100	17,12	96	100	5,0	8,0
120	20,40	114	120	5,0	8,0
140	25,32	133	140	5,5	8,5
160	31,16	152	160	6,0	9,0
180	36,39	171	180	6,0	9,5
200	43,36	190	200	6,5	10,0
220	51,76	210	220	7,0	11,0
240	61,81	230	240	7,5	12,0
260	69,91	250	260	7,5	12,5
280	78,31	270	280	8,0	13,0
300	90,51	290	300	8,5	14,0
320	100,04	310	300	9,0	15,5
340	107,63	330	300	9,5	16,5
360	114,80	350	300	10,0	17,5
400	128,13	390	300	11,0	19,0
450	143,50	440	300	11,5	21,0

HEB

El perfil estructural HEB es un producto laminado con una sección de forma H. también llamado perfil grey. Las caras exteriores e interiores de las alas son paralelas entre sí y perpendiculares al alma, obteniendo con ello un grueso constante. Las uniones entre las caras del alma y las caras interiores de las alas están redondeadas. Además, tienen el canto con aristas exteriores e interiores vivas.

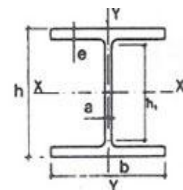

Medidas	KG/M	Sección en mm. h	Sección en mm. b	Sección en mm. e	Sección en mm. e1
100	20,91	100	100	6,0	10,0
120	27,37	120	120	6,5	11,0
140	34,54	140	140	7,0	12,0
160	43,67	160	160	8,0	13,0
180	52,48	180	180	8,5	14,0
200	62,83	200	200	9,0	15,0
220	73,29	220	220	9,5	16,0
240	85,28	240	240	10,0	17,0
260	95,33	260	260	10,0	17,5
280	105,58	280	280	10,5	18,0
300	119,93	300	300	11,0	19,0
320	130,18	320	300	11,5	20,5
340	137,35	340	300	12,0	21,5
360	145,55	360	300	12,5	22,5
400	158,88	400	300	13,5	24,0
450	175,28	450	300	14,0	26,0
500	191,68	500	300	14,5	28,0

HEM

El perfil HEM es un producto laminado con una sección en forma de H. las caras exteriores e interiores de las alas son paralelas entre si y perpendiculares al alma, consiguiendo con ellos un grueso constante y reforzado respecto a los perfiles HEB. Las uniones entre las caras del alma y las caras interiores de las alas están redondeadas. Además, tienen el canto con aristas exteriores e interiores vivas. La utilización principal de este perfil es: jaeceras para edificios, correas, dinteles, refuerzos estructurales, pilares, estructuras para escaleras, soportes y construcción de maquinaria.

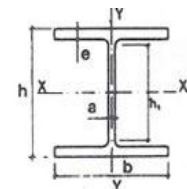

Medidas	KG/M	Sección en mm. h	Sección en mm. b	Sección en mm. e	Sección en mm. e1
100	42,85	120	106	12,0	20,0
120	53,40	140	126	12,5	21,0
140	64,78	160	146	13,0	22,0
160	78,11	180	166	14,0	23,0
180	91,12	200	186	14,5	24,0
200	105,58	220	206	15,0	25,0
220	119,93	240	226	15,5	26,0
240	160,93	270	248	18,0	32,0
260	176,30	290	268	18,0	32,5
280	193,73	310	288	18,5	33,0
300	243,95	340	310	21,0	39,0
320	251,13	359	309	21,0	40,0
340	254,20	377	309	21,0	40,0
360	256,25	395	308	21,0	40,0
400	262,40	432	307	21,0	40,0
450	269,58	478	307	21,0	40,0

3.PERFILES COMERCIALES

Los perfiles comerciales son los más usados en el ámbito de la construcción, se pueden usar en todo tipo de estructuras o edificaciones. En Hierros Etxebarria te ofrecemos una amplia gama de productos que incluyen perfiles comerciales de tipo; **ángulo, cuadrado macizo, pletinas, redondo macizo, simple T o formas U**. Las vigas que se obtienen con los perfiles comerciales, son el material más fuerte y versátil que dispone el sector de la construcción.

ÁNGULOS

Los ángulos, son barras macizas de sección rectangular o cuadrada laminados en caliente, cuentan con infinidad de aplicaciones en sectores tan diversos como el de la automoción, el naval, la construcción, la agricultura, la minería o la carpintería metálica.

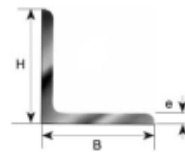

Stock permanente

ÁNGULOS DE LADOS IGUALES (peso en KG)														
ESPESOR mm	2	3	4	5	6	7	8	9	10	11	12	13	14	15
MEDIDAS mm														
20X20	0,60	0,88	1,14	1,39										
25X25		1,12	1,46	1,78	2,09									
30X30		1,36	1,78	2,18	2,56	2,93								
35X35		1,60	2,09	2,57	3,04	3,48								
40X40		1,84	2,42	2,97	3,52	4,04	4,55							
45X45		2,09	2,74	3,38	4,00	4,60	4,80							
50X50		2,33	3,06	3,77	4,47	5,15	5,82	6,47	7,11	7,73	8,33			
55X55			3,38	4,18	4,95	5,71	6,46	7,19	7,90					
60X60				4,57	5,42	6,26	7,09	7,90	8,69					
65X65				4,97	5,91	6,83	7,73	8,62	9,49	10,30	11,20			
70X70				5,37	6,38	7,38		9,32		11,20				
75X75				5,78	6,87	7,94	9,00		11,10		13,10			
80X80					7,34	8,49	9,63	10,80	11,90	13,00	14,00	15,10	16,10	
90X90					8,30	9,61	10,90	12,20	13,40	14,70	15,90	17,10	18,30	19,50
100X100					9,26	10,70	12,20	13,60	15,00	16,40	17,80	19,20	20,60	
110X110							13,50	15,00	16,60	18,20	19,70	21,30	22,80	
120X120							14,70	16,50	18,20	19,90	21,60	23,30	25,00	26,60
	10	11	12	13	14	15	16	17	18	19	20	21	22	23
130X130	19,80	21,70	23,50	25,40	27,20	29,00	30,80							
140X140			25,40	27,40	20,40	31,40	33,30							
150X150	23,00	25,20	27,30	29,50	31,60	33,80	35,90	38,00	40,10	42,10	44,20			
160X160						36,20	38,40	40,70	42,90	45,10	47,30			
180X180				35,70	38,30	40,90	43,50	46,00	48,60	51,10	53,70			
200X200		33,90	36,80	39,80	42,70	45,60	48,50	51,40	54,20	57,10	59,90	62,80	65,60	68,30

ÁNGULOS GALVANIZADOS							
MEDIDAS	L 30X2	L 30X3	L 35X4	L 40X4	L 50X5	L 60X6	L 80X8
KG	0,97	1,55	2,24	2,59	4,03	5,97	10,3

Consultar para otras medidas

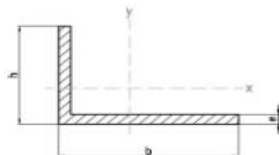

ÁNGULOS DE LADOS DESIGUALES (peso en KG)														
ESPESOR mm	3	4	5	6	7	8	9	10	11	12	13	14	15	16
MEDIDAS mm														
30X20	1,12	1,46	1,78											
40X20	1,36	1,77	2,17	2,56										
40X30	1,71	2,24	2,76	3,26										
50X30		2,41	2,96	3,51										
50X40	2,07	2,72	3,36	3,98										
60X30	2,08	2,73	3,37	3,99	4,59									
60X40	2,31	3,04	3,76	4,46	5,14									
65X50			5,35	5,16	5,96	6,75	7,52							
75X50			4,75	5,65	6,53	7,39	8,24	9,07						
75X55			4,95		6,80		8,59							
80X40				5,41	6,25	7,07	7,88	8,68						
80X60					7,36									
100X50				6,85		8,99		11,10						
100X65					8,77		11,10		13,40					
100X75				8,68	9,32	10,60	11,80	13,00	14,20		16,30			
120X80						12,20	13,60	15,00	16,40	17,80	19,20	20,50		
130X65						11,80	13,20	14,60	16,00	17,30				
150X75						13,70	15,40	17,00	18,60	20,21				
150X90								18,20	19,90	21,60	23,30	25,00	26,60	
150X100								19,00	20,80	22,60	24,30	26,10	27,80	
160X80								18,20	19,90	21,60	23,30	25,00		
200X100								23,00	25,10	27,30	29,50	31,60	33,70	35,90

Consultar para otras medidas

PLETINAS

Las pletinas, son barras macizas de sección rectangular o cuadrada laminadas en caliente, cuentan con infinidad de aplicaciones en sectores tan diversos como el de la automoción, el naval, la construcción, la agricultura, la minería o la carpintería metálica.

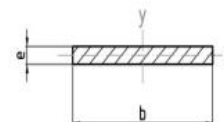

PLETINAS (peso en KG)												
ESPESOR mm	3	4	5	6	8	10	12	15	20	25	30	40
ANCHOS mm												
14	0,33	0,44	0,55	0,66								
16	0,377	0,53	0,628	0,754								
18	0,424	0,565	0,707	0,848								
20	0,49	0,628	0,82	0,942	1,32	1,57						
25	0,589	0,79	0,98	1,178	1,57	1,963						
30	0,75	0,942	1,25	1,42	1,89	2,45	2,826					
35	0,824	1,099	1,374	1,649	2,29	2,86	3,297	4,121	5,495			
40	0,86	0,99	1,31	1,75	1,97	2,62	3,30		3,85	7,85	9,42	
50		1,57	1,97	2,36	3,27	4,10	4,77	5,887	7,85	9,87	11,78	15,7
60			2,48	3	3,92	4,95	5,652	7,35	9,90	11,78	14,13	18,84
70			2,747	3,297	4,40							
80			3,30	3,76	5,05	6,53	7,536	9,80	12,56	15,7	18,84	25,12

ESPESOR ANCHO	3	4	5	6	8	10	12	15	20	25	30	40
100		4,95	4,13	4,95	6,16	6,28	9,42	12,24	16,35	19,63	23,55	31,4
120				5,93	7,54	9,82	11,31	14,13	18,84	23,55	28,26	
130						10,61	12,25	15,31	20,41	25,51	30,62	
140				6,65	8,91	10,99	13,19	16,50	22,88	27,48	32,97	
150				7,06	9,45	11,77	14,13	17,65	23,55	29,44	35,33	
160				7,563	10,05	13,10	15,07	18,84	25,12	26,20		
180				8,478	11,3	14,23	16,96	21,2	28,26	35,33		
200				9,42	13,06	16,33		24,51	32,34	39,25		
220				10,362	13,816	17,27	20,724	25,905	34,54	42,9		
250				11,775	15,7	19,625	23,55	29,437	39,25	49,062	58,875	78,5
300				14,13	18,84	23,55	28,26	35,325	47,1	58,875	70,65	94,2
350								41,213	54,95	68,688	82,425	109,9
400								47,1	62,8	78,5	94,2	125,6

Consultar para otras medidas

PLETINAS GALVANIZADAS					
MEDIDAS	LL 30X3	LL 40X5	LL 40X8	LL 80X5	LL 100X10
KG	0,93	1,65	1,75	3,96	5,65

Consultar para otras medidas

SIMPLE T

La Simple T, es un perfil de acero denominado así por su forma "T". El perfil simple T de acero laminado en caliente, el cual no necesita tratamiento térmico posterior, presenta una sección transversal con una forma de T. Las caras interiores del ala están inclinadas un 2% respecto a las caras exteriores, por otro lado, las caras del alma están inclinadas otro 2% respecto a su eje. Al igual que los redondos de acero liso y los cuadrillos macizos, su uso está muy generalizado en cualquier tipo de estructura metálica como elemento de soporte y rigidización.

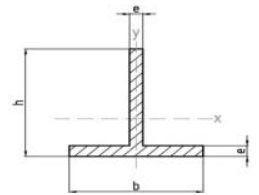

Medidas	KG/M	Sección en mm.	Sección en mm.	Sección en mm.	Sección en mm.
		h	b	e	e1
25	1,29	25	25	3,5	3,5
30	1,77	30	30	4	4
35	2,33	35	35	4,5	4,5
40	2,96	40	40	5	5
45	3,67	45	45	5,5	5,5
50	4,44	50	50	6	6
60	6,23	60	60	7	7
70	8,32	70	70	8	8
80	10,7	80	80	9	9
90	13,83	90	90	10	10
100	16,4	100	100	11	11

Consultar para otras medidas

UES PEQUEÑAS

Los perfiles de U pequeños son como los perfiles estructurales UPN, pero en pequeño. Están indicados para la construcción de estructuras metálicas ligeras. Entre sus ventajas están, la relación peso/resistencia, durabilidad frente a la corrosión, soldabilidad, gran límite elástico y abaratamiento en los costes.

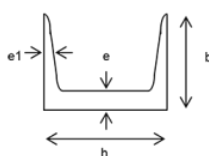

Medidas	KG/M	Sección en mm.	Sección en mm.	Sección en mm.	Sección en mm.
		h	b	e	e1
40x20	2,87	40	20	5	5,5
50x25	3,86	50	25	5	6
60x30	5,07	60	30	6	6

CUADRADO MACIZO

El cuadrado macizo es una barra de acero laminado en caliente, de las cuales disponemos de una amplia gama en diferentes dimensiones. Sus aplicaciones las encontramos en sectores como la construcción en carpintería metálica, rejas, portones, escaleras, barandas, la industria en herramientas y maquinaria en general, agricultura, para máquinas e implementos agrícolas e industria.



Medidas	KG/M	Medidas	KG/M
10	0,82	60	29,11
12	1,18	65	34,15
14	1,60	70	39,62
16	2,07	75	45,48
18	2,62	80	51,75
20	3,23	85	58,42
22	3,91	90	65,50
25	5,06	95	72,98
30	7,27	100	80,86
35	9,91	105	89,15
40	12,98	110	97,84
45	16,38	115	106,93
50	20,19	120	116,43
55	24,46		

Consultar para otras medidas

VARILLA LISA

El redondo liso es una barra de acero laminado en caliente, existe una amplia gama en diámetros y calidades de barra lisa destinada a satisfacer los requerimientos de aplicaciones tan diversas como la construcción, forja, estampación, mecanizado o calibrado, en los diferentes ámbitos que ofrece la siderurgia de hoy en día. Se utiliza para ornamentación, elementos arquitectónicos, metalistería, forjas y múltiples aplicaciones de la industria metal-mecánica.



Medidas	KG/M	Medidas	KG/M	Medidas	KG/M
6	0,23	52	17,34	145	134,78
8	0,41	58	21,57	150	144,27
10	0,64	60	23,09	155	154,02
12	0,92	62	24,65	160	164,11
14	1,26	65	27,09	165	174,62
16	1,64	70	31,42	170	185,33
18	2,08	75	36,07	175	196,35
20	2,57	80	41,04	180	207,79
22	3,10	85	46,23	185	219,44
25	4	90	51,95	190	231,50
26	4,34	95	57,87	195	243,78
30	5,77	100	64,17	200	256,46
32	6,56	105	70,69		
35	7,92	110	77,58		
38	9,26	115	84,80		
40	10,26	120	92,33		
42	11,32	125	100,18		
45	13,28	130	108,37		
48	14,78	135	116,85		
50	16,03	140	125,67		

Consultar para otras medidas

VARILLA CALIBRADA

Medidas	KG/M	Medidas	KG/M	Medidas	KG/M	Medidas	KG/M
4	0,11	9	0,51	20	2,57	50	15,71
5	0,15	10	0,64	30	5,7	60	22,62
6	0,23	12	1,42	35	7,92	65	26,55
8	0,41	16	1,64	40	10,13	70	31,42

Consultar para otras medidas

4.MALLAZO

El Mallazo es el resultado de la unión entre barras corrugadas cruzadas de manera perpendicular, o por dos sistemas de elementos (barras o alambres), uno longitudinal y otro transversal, que se cruzan entre sí perpendicularmente y cuyos puntos de contacto están unidos, mediante soldaduras eléctricas, por un proceso de producción en serie, en instalación fija.

En el sector de la construcción se emplean en cimentaciones, pavimentos, soleras, muros, forjados, cubiertas, terrazas, canales... Su uso se ha generalizado por su sencillez y rapidez de colocación por personal no especializado, además de las importantes ventajas técnicas, económicas y de calidad, garantizada de fábrica, que aporta.



Medidas	Kg/m ²	Paneles Paquete	m ² Paquete	Kg Paquete
15x15 d 5-5	2,078	70	924	1,920
20x20 d 5-5	1,541	70	924	1,424
15x30 d 5-5	1,564	70	924	1,445
20x30 d 5-5	1,284	70	924	1,186
15x15 d 6-6	2,87	50	660	1,894
20x20 d 6-6	2,096	50	660	1,383
15x30 d 6-6	2,13	50	660	1,406
15x15 d 8-8	5,012	30	396	1,985
20x20 d 8-8	3,635	30	396	1,439
15x30 d 8-8	3,695	30	396	1,463
15x15 d 10-10	7,461	20	264	1,970
15x30 d 10-10	5,404	20	264	1,427
15x15 d 12-12	10,914	10	132	1,441
15x30 d 12-12	7,954	10	132	1,050

Consultar para otras medidas

ACERO CORRUGADO



El acero corrugado, es una clase de acero laminado con unos resaltes que hacen que se adhieran mejor al hormigón. Son aceros de alta ductilidad (se pueden cortar y doblar con mayor facilidad), diseñados para evitar posibles roturas frágiles en la estructura del hormigón como las sometidas a influencias sísmicas, dinámicas o de impacto. Aportan un elevado grado de seguridad a la construcción final. Está diseñado especialmente para construir elementos estructurales de hormigón armado.

Medidas	KG/M
6	0,25
8	0,51
10	0,64
12	0,92
16	1,63
20	2,55
25	3,98
32	6,32

Consultar para otras medidas

MALLA COCHINERA

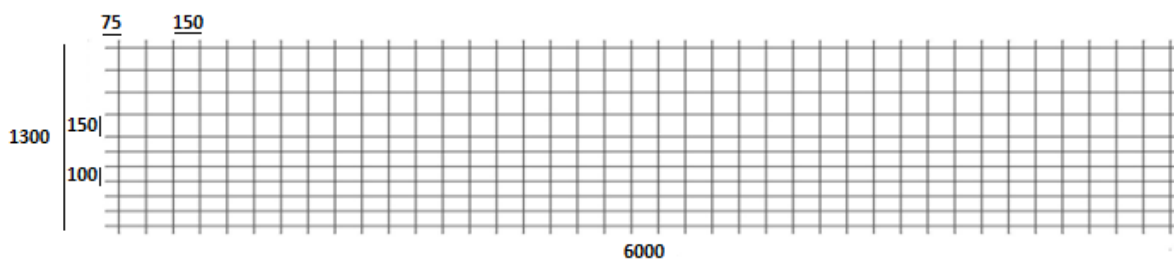

CARACTERÍSTICAS MECÁNICAS	CUANTÍAS DE ACERO (cm ² de acero / metro lineal de malla)	CAPACIDADES MECÁNICAS (Por metro lineal de malla. $\gamma_s = 1,15$)
Límite elástico (f _y) - 500 N/mm ²	Sentido longitudinal - 1,90 cm ² /m Sentido transversal - 1,57 cm ² /m	Sentido longitudinal - 82,78 kN/m Sentido transversal - 68,30 kN/m

PESO DEL PANEL: 22,007

KILOS POR M2: 2.8214

ALTURA DEL PAQUETE: 300mm.

Nº DE PAÑOS POR PAQUETE: 40

M2 POR PAQUETE: 324

DIAMETRO: 5,5mm

5.TUBOS

TUBO CORTEN

A partir del año 2016 comienza nuestra fabricación y andadura del producto estructural en Tubo Corten partiendo de Bobina y así dar una respuesta integral al proceso constructivo de cualquier edificación en la misma composición que la chapa Corten y evitando así la contaminación del acero que no cumplan con la norma de la chapa con la que construimos dichas estructuras. Calidades S355J2WP,S355J0WP.

En la actualidad tenemos programaciones mensuales de todas las medidas en stock desde 2mm y 3mm pudiendo fabricar medidas y espesores que el cliente nos solicite fuera de catálogo con un pedido mínimo estipulado.

Las características principales del Acero Corten son:

- Velocidad de corrosión mucho más lenta que en un acero normal
- Aceros autoprotectores, protege el acero base y no pierde características mecánicas
- Patinable semejante al Cobre lo que ennoblece la superficie.
- Son aceros de envejecimiento atmosférico.
- Acero suave con C menor a 0,2% y 5-8 % aleantes adicionales.

Para mayor información consultar las webs propias europeas de corten:

- www.tuboychapacorten.com
- www.vente-aciercorten.fr

TUBOS CORTEN					
CUADRADO		RECTANGULAR		REDONDO/ISO	
Dimensiones	Kg/m	Dimensiones	Kg/m	Dimensiones	Kg/m
20X20X2	1,03	40X20X2	1,34	168,3X3	15,01
30X30X2	1,82	50X30X2	2,38	100X3	7,47
40X40X2	2,48	60X30X3	3,8	89x3	6,36
40X40X3	3,43	60X40X2	3,13	60,3X3	4,41
50X50X2	3,13	60X40X3	4,42	50X2	2,46
50X50X3	4,42	80X40X2	3,64	40X2	1,94
60X60X2	3,79	80X40X3	5,45	30X2	1,44
60X60X3	5,45	100X50X2	4,58	20X2	0,92
80X80X2	4,89	120X60X3	8,33		
100X100X3	9,3				
120X120X3					

Consultar medidas y fabricaciones especiales o fuera de stock



TUBOS DECAPADOS Y NEGROS ESTRUCTURALES

La gama de Tubo Estructural de Hierros Etxebarria S.L. está constituida por tubos soldados conformados en frío y sin tratamiento térmico posterior. El uso de perfiles tubulares de acero proporciona estructuras sólidas y ligeras, además de rentables. Éstas facilitan la creación de diseños estéticamente muy atractivos, con múltiples aplicaciones posibles.

El tubo estructural sin tratamiento térmico posterior, se realiza en base a la norma EN 10219. Somos especialistas en fabricación en calidades S275 y S355 en Negro de 2 y 3 mm.

El tubo galvanizado se realiza por inmersión o por sendimir bajo la norma EN 10240

Características mecánicas de los perfiles tubulares para construcción de acero no aleado según norma EN10219.

Designación Acero	Límite elástico mínimo	Resistencia a la tracción		Alargamiento mínimo	Resistencia a la flexión por choque	
	Espesor nominal	Espesor nominal		Espesor nominal	Temperatura	Energía min. absor.
		T ≤ 16 mm	T < 3 mm		3 mm ≤ T ≤ 40mm	T ≤ 40 mm
S 275 JOH	275	430-580	410-560	20(a)	0	27
S 355 J2H	355	510-680	470-630	20(a)	-20	27
S 235 JRH	235	360-510	360-510	24(a)	20	27

TUBO REDONDO

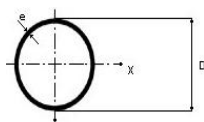

Stock permanente

Espeores Medidas	1 KG/M	1,5 KG/M	2 KG/M	Espeores Medidas	1 KG/M	1,5 KG/M	2 KG/M
8	0,18			45	1,13	1,67	2,20
10	0,23			48	1,21	1,79	2,36
12	0,28	0,40		50	1,26	1,86	2,46
13	0,31	0,44		55	1,38	2,06	2,71
14	0,33	0,48	0,62	57		2,14	2,82
15	0,36	0,52		60	1,52	2,25	2,97
16	0,38	0,56	0,72	63		2,37	3,13
18	0,44	0,63	0,82	65	1,66	2,44	3,23
19	0,46	0,67	0,87	70	1,77	2,63	3,48
20	0,48	0,71	0,92	73		2,75	3,64
22	0,54	0,79	1,03	75		2,83	3,75
25	0,62	0,90	1,18	76	1,99	2,87	3,80
26			1,23	80		3,02	4,00
28	0,69	1,02	1,33	83		3,14	4,15
30	0,74	1,09	1,44	89		3,36	4,46
32	0,80	1,18	1,54	90		3,40	4,51
35	0,87	1,29	1,70	95		3,61	4,76
38	0,95	1,40	1,85	100		3,82	5,02
40	1,00	1,48	1,94	108			5,43
42	1,05	1,56	2,05	113			5,69
43	1,08	1,60	2,10	115			5,79
				120			6,05

TUBO REDONDO

Stock permanente

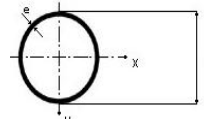

Espesores	3	4	5	6	7
Medidas	KG/M	KG/M	KG/M	KG/M	KG/M
164		16,43			
168,3		16,85	20,90	24,96	29,02
177,8		17,78	22,15	26,42	
193,7		19,45	24,23	28,91	
200		20,07	25,38	29,85	34,63
219,1		22,05	27,46	32,76	
244,5		24,65	30,68	36,71	
273		27,56	34,32	41,08	
323,9			40,87	48,88	
Espesores	8	10	12	12,5	
Medidas	KG/M	KG/M	KG/M	KG/M	
100	18,93				
101,6	19,24				
114,3	21,84				
125	24,02	29,54			
139,7	27,04	33,28			
159	30,99				
168,3	32,97	40,56	48,15	49,92	
177,8	34,84				
193,7	38,06	47,11	55,95	58,14	
200	39,42				
219,1	43,26	53,66	63,75	66,25	
244,5	48,57	60,11	71,55	74,36	
273	54,39	67,50	80,29	83,51	
323,9	64,79	80,50	95,99	99,84	

Espesores	3	4	5	6	7
Medidas	KG/M	KG/M	KG/M	KG/M	KG/M
33,7	2,36				
40	2,85				
42,4	3,03				
45	3,23				
48,3	3,48	4,54			
50	3,62	4,72			
55	4,00	5,23			
57	4,16	5,44			
60,3	4,41	5,77			
63	4,62	6,05			
70	5,16	6,77			
76,1	5,63	7,39	9,12	10,83	
80	5,93	7,80	9,62	11,34	
83		8,10			
88,9		8,72	10,71	12,79	
90	6,70	8,82			
95	7,08	9,34			
100	7,47	9,85	12,17	14,47	
101,6		10,02	12,38	14,66	
108		10,71			
110	8,24	10,92			
113	8,47	11,23	13,83	16,43	
114,3	8,56	11,34	14,04	16,64	
120	9,01	11,86			
125		12,38	15,39	18,30	21,22
127		12,58			
133		13,21			
139,7		13,94	17,26	20,59	23,82
152		15,18			
159		15,91	19,76	23,61	27,35

Consultar para otras medidas

TUBO CUADRADO

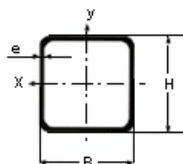

Stock permanente

Espesores Medidas	1 KG/M	1,5 KG/M	2 KG/M
10	0,32	0,47	
12	0,38	0,56	
14	0,44	0,63	
16	0,49	0,71	
18	0,54	0,80	1,04
20	0,62	0,90	1,16
22	0,68	1,00	1,30
25	0,78	1,14	1,50
28	0,87	1,29	1,69
30	0,95	1,39	1,82
32	1,03	1,52	2,00
35	1,10	1,63	2,15
38	1,21		
40	1,26	1,88	2,48
45		2,13	2,80
50		2,37	3,13
55			
60		2,87	3,79
70		3,37	4,43
75			4,76
80		3,85	5,10
90			5,75
100			6,31

Espesores Medidas	3 KG/M	4 KG/M	5 KG/M	6 KG/M
35	2,94			
38	3,24			
40	3,43	4,37		
45	3,92			
50	4,42	5,67	6,82	7,86
60	5,40	6,98	8,46	9,83
70	6,38	8,29	10,09	11,75
80	7,35	9,59	11,75	13,73
90	8,33	10,92	13,31	15,70
100	9,32	12,17	14,98	17,68
110	10,30	13,52	16,64	19,66
120	11,23	14,77	18,20	21,53
125	11,75	15,50	19,03	22,57
130	12,27	16,12	19,86	23,50
140	13,31	17,47	21,53	25,48
150	14,25	18,72	23,19	27,46
160	15,18	20,07	24,75	29,43
175	16,64	22,05	27,25	32,34
180	17,16	22,67	28,08	33,38
200		25,27	31,30	37,23
220				41,18
250				47,01

Consultar para otras medidas

TUBO RECTANGULAR

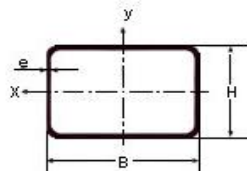

Stock permanente

Espesores	1	1,5	2	Espesores	1,5	2
Medidas	KG/M	KG/M	KG/M	Medidas	KG/M	KG/M
16x10	0,38	0,56		50x35	2,00	2,64
20x10	0,46	0,66		50x40	2,13	2,80
20x15	0,54	0,78	1,01	60x10	1,63	2,15
25x10	0,54	0,78	1,01	60x15	1,76	2,31
25x15	0,62	0,90	1,16	60x20	1,88	2,48
25x20	0,70	1,02	1,33	60x25	2,00	2,64
30x10	0,62	0,90	1,16	60x30	2,13	2,80
30x15	0,70	1,02	1,33	60x40	2,37	3,13
30x20	0,78	1,14	1,50	60x50	2,64	3,45
30x25	0,87	1,27	1,65	70x20	2,13	2,80
35x10	0,70	1,02	1,33	70x25	2,29	2,86
35x15	0,78	1,14	1,50	70x30	2,37	3,13
35x20	0,87	1,27	1,65	70x40	2,64	3,45
35x25	0,95	1,39	1,82	70x50	2,87	3,79
40x10	0,78	1,14	1,50	80x20	2,37	3,13
40x15	0,87	1,27	1,65	80x30	2,64	3,45
40x20	0,95	1,39	1,82	80x40	2,87	3,79
40x25	1,03	1,52	1,99	80x50	3,14	4,11
40x30	1,10	1,63	2,15	80x60	3,37	4,43
40x35		1,76	2,31	90x20	2,64	3,53
45x10		1,27	1,65	90x30	2,87	3,79
45x15	0,95	1,39	1,82	90x40	3,14	4,11
45x20		1,52	1,99	90x50	3,37	4,43
45x25		1,63	2,15	100x20	2,94	3,92
45x30		1,76	2,31	100x30	3,14	4,11
45x35		1,88	2,48	100x40	3,37	4,43
50x10	0,95	1,39	1,82	100x50	3,59	4,76
50x15	1,03	1,52	1,99	100x60		5,09
50x20		1,63	2,15	100x80		5,74
50x25		1,76	2,31	120x40		5,09
50x30		1,88	2,48	120x60		5,74

Consultar para otras medidas

TUBO RECTANGULAR

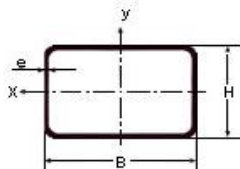

Espesores	3	4	5	6
Medidas	KG/M	KG/M	KG/M	KG/M
40x25	2,70			
40x27	2,80			
40x30	2,94			
45x25	2,94			
45x30	3,19			
45x35	3,43	4,37		
50x20	2,94			
50x25	3,19			
50x30	3,43	4,37		
50x35	3,68			
50x40	3,92	5,02		
60x20	3,43			
60x30	3,92			
60x40	4,42	5,67	6,82	7,86
70x30	4,42	5,67	6,82	7,10
70x40	4,91	6,32	7,63	8,84
70x50	5,40	6,98	8,46	9,83
80x30	4,91	6,32		
80x40	5,40	6,98	8,46	
80x45	5,64	7,30		
80x50	5,89	7,63	9,27	10,82
80x60	6,38	8,29	10,09	11,75
90x30	5,40	6,98		
90x40	5,89	7,63	9,27	
90x50	6,38	8,29	10,09	11,75
100x40	6,38	8,29	10,09	11,75
100x50	6,86	8,93	10,92	12,79
100x60	7,35	9,59	11,75	13,73
100x80	8,33	10,92	13,31	15,70

Espesores	3	4	5	6
Medidas	KG/M	KG/M	KG/M	KG/M
110x70	8,33	10,92		
120x40	7,35	9,59	11,75	13,73
120x50	7,84	10,24		
120x60	8,33	10,92	13,31	15,70
120x80	9,32	12,17	14,98	17,68
120x100	10,30	13,52	16,64	
140x60	9,32	12,17	14,98	17,68
140x80	10,30	13,52	16,64	19,66
140x100	11,23	14,82	18,30	21,42
150x100	11,75	15,50	19,03	22,57
160x80	11,23	14,77	18,20	21,53
160x120	13,21	17,47	21,53	25,48
160x140	14,25	18,72	23,19	27,46
180x80	12,27	16,12	19,97	23,50
180x100	13,21	17,47	21,53	25,48
180x120	14,25	18,72	23,19	27,46
180x140	15,18	20,07	24,75	29,43
200x100	14,25	18,72	23,19	27,46
200x120	15,18	20,07	24,75	29,43
200x150	16,64	22,05	27,25	32,34
200x160	17,16	22,67	28,08	33,38
250x100	16,64	22,05	27,25	32,34
250x150		25,27	31,30	37,23
250x200		28,50	35,36	42,12
300x100		25,27	31,30	37,23
300x150		28,50	35,36	42,12
300x200			39,52	47,01
300x220			41,08	48,98

Consultar para otras medidas

TUBOS ISO Y UNE 2240

Pulgadas	UNE 2240		ISO	
	p (KG)	e (mm)	p (KG)	e (mm)
3/8	0,85	2,3	0,67	1,8
1/2	1,22	2,6	0,95	2
3/4	1,58	2,6	1,41	2,3
1	2,44	3,2	2,01	2,6
1 1/4	3,14	3,2	3,41	2,6
1 1/2	3,61	3,2	3,25	2,9
2	5,10	3,6	4,11	2,9
2 1/2	6,51	3,6	5,80	3,2
3	8,47	4	6,81	3,2
3 1/2	9,72	4	8,74	3,2
4	12,1	4,5	9,89	3,6
5	16,2	5	12,18	3,9
6	19,2	5	14,01	3,9

Consultar para otras medidas

CURVAS PARA TUBOS ISOS

Radio: DIN 2605 = 1 1/2 veces diámetro interior del tubo

DIN 2606 = 2 1/2 veces diámetro interior del tubo



Pulgadas	Exterior	Espesor	DIN 2605	DIN 2606
			NORMA 3	NORMA 5
			Kg/u	Kg/u
1/2	21,3	2	0,04	0,07
3/4	26,9	2,3	0,07	0,13
1	38	2,6	0,16	0,30
1 1/4	42,4	2,6	0,19	0,40
1 1/2	48,3	2,6	0,27	0,50
2	60,3	2,9	0,49	0,88
2 1/2	76,1	2,9	0,79	1,45
3	88,9	3,2	1,22	2,23
3 1/2	101,6	3,6	1,83	3,25
4	114,3	3,6	2,37	4,17
4 1/2	127	4	3,34	5,72
5	139,7	4	4,05	7,20
6	168,3	4,5	6,52	11,20
7	193,7	5,4	10,60	18,20
8	219,1	5,9	14,90	34,90
9	244,5	6,3	19,80	33,70
10	273	6,3	24,90	42,30
12	323,9	7,1	40	67,50

TUBOS GALVANIZADOS

La función del galvanizado es proteger la superficie del metal sobre el cual se realiza el proceso. El galvanizado más común consiste en depositar una capa de zinc (Zn) sobre hierro (Fe); ya que, al ser el zinc más oxidable, menos noble, que el hierro y generar un óxido estable, protege al hierro de la oxidación al exponerse al oxígeno del aire. **TODAS LAS MEDIDAS EN STOCK PERMANENTE.**

TUBOS GALVANIZADOS					
CUADRADO		RECTANGULAR		REDONDO/ISO	
Dimensiones	Kg/m	Dimensiones	Kg/m	Dimensiones	Kg/m
16X16X1,5	0,71	30X10X1,5	0,87	16X1,5	0,56
20X20X1,5	0,82	30X15X1,5	1,02	20X1,5	0,68
20X20X2	1,16	30X20X1,5	1,14	25X2	1,18
25X25X1,5	1,14	40X20X1,5	1,34	30X1,5	1,05
25X25X2	1,50	40X30X1,5	1,63	30X2	0,71
30X30X1,5	1,28	50X25X1,5	1,76	40X1,5	1,42
30X30X2	1,82	50X30X1,5	1,81	40X2	1,94
35X35X1,5	1,63	60X30X1,5	2,05	48X2	2,26
40X40X1,5	1,88	60X40X1,5	2,28	50X1,5	1,79
40X40X2	2,48	60X40X2	3,13	50X2	2,37
40X40X3	3,43	60X40X3	4,42	60X2	2,86
50X50X1,5	2,37	80X40X1,5	2,75	1" 1/4	2,91
50X50X2	3,13	80X40X2	3,64	1" 1/2	3,24
50X50X3	4,42	80X60X3	5,22		
60X60X2	3,79	100X40X2	4,27		
80X80X2	4,89	100X50X2	4,58		
80X80X3	7,35	120X60X2	7,10		
100X100X2	6,31				
100X100X3	9,30				

Consultar para otras medidas

PERFILES DE CARPINTERÍA METÁLICA

Todas las series de estos tubos las tenemos en stock permanente en acabado decapado y en acabado galvanizado: PDS 41, 46 y 5858

Serie A

Son series de perfiles de acero decapado para carpintería y cerrajería. Tienen una estética cuidada, de superficies planas de acero decapado, que pueden ser pintadas, galvanizadas, etc. Se fabrican en medidas precisas, con perfecto acoplamiento entre secciones. En cuanto a mano de obra, son muy económicas, sin necesidad de enderezados no soldaduras de pletinas o angulares. Dimensiones generales de 45x35 mm con espesor de 1,5 mm. Ideal para ventanas, puertas, balcones, lucernarios, carpintería en general.

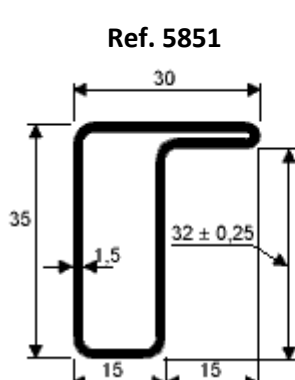

Peso: 1,778 kg/m

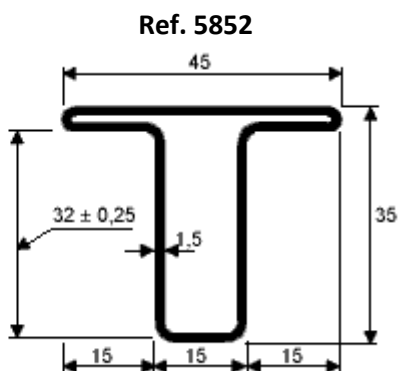

Peso: 1,407 kg/m

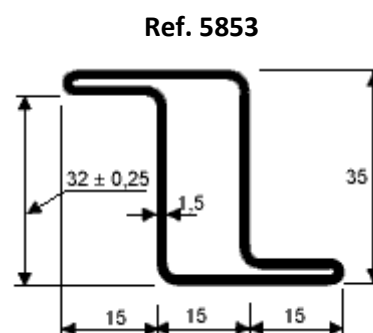

Peso: 1,754 kg/m

Serie B

Son series de perfiles de acero decapado para carpintería y cerrajería. Tienen una estética cuidada, de superficies planas de acero decapado, que pueden ser pintadas, galvanizadas, etc. Se fabrican en medidas precisas, con perfecto acoplamiento entre secciones. En cuanto a mano de obra, son muy económicas, sin necesidad de enderezados no soldaduras de pletinas o angulares. Dimensiones generales de 50x50 mm con espesor de 2 mm. Ideal para ventanales, escaparates, puertas y balcones, lucernarios, cerramientos interiores.

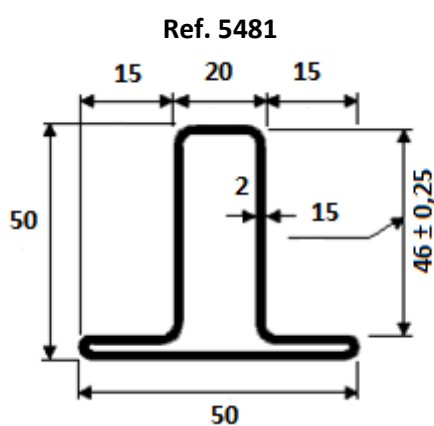

Peso: 2,857 kg/m

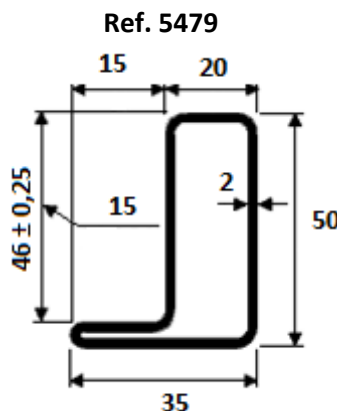

Peso: 2,464 kg/m

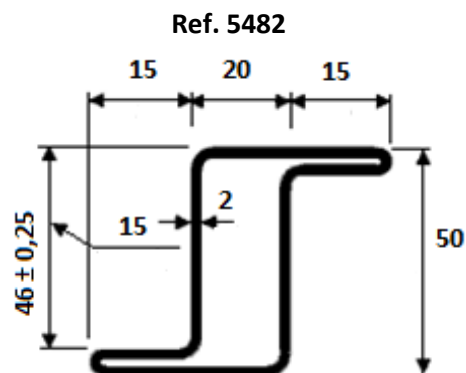

Peso: 2,857 kg/m

Serie C

Son series de perfiles de acero decapado para carpintería y cerrajería. Tienen una estética cuidada, de superficies planas de acero decapado, que pueden ser pintadas, galvanizadas, etc. Se fabrican en medidas precisas, con perfecto acoplamiento entre secciones. En cuanto a mano de obra, son muy económicas, sin necesidad de enderezados no soldaduras de pletinas o angulares. Dimensiones generales de 80x50 mm con espesor de 2 mm. Especialmente adecuado para separaciones internas, escaparates, camiones, vallas, jardinería, cerrajería en general.

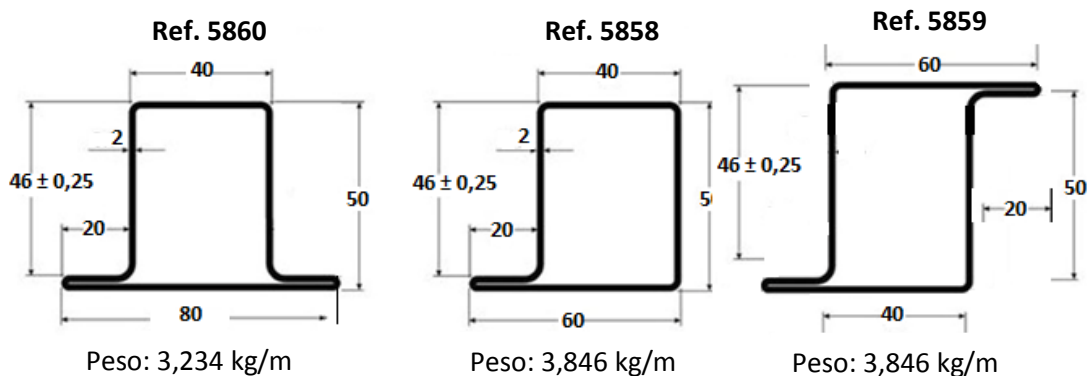

PDS 26 – PDS 41

Hay diferentes tipos de perfiles de carpintería, entre otros, tenemos el denominado perfil carpintería: PDS (PDS 26 – PDS 41), de los cuales hay una abundante gama además de estar disponibles en diferentes tamaños. Los materiales más usados a la hora de elaborar este tipo de productos son, tanto en negro como en galvanizado. Ambos disponibles dentro de nuestro catálogo de perfiles PDS.

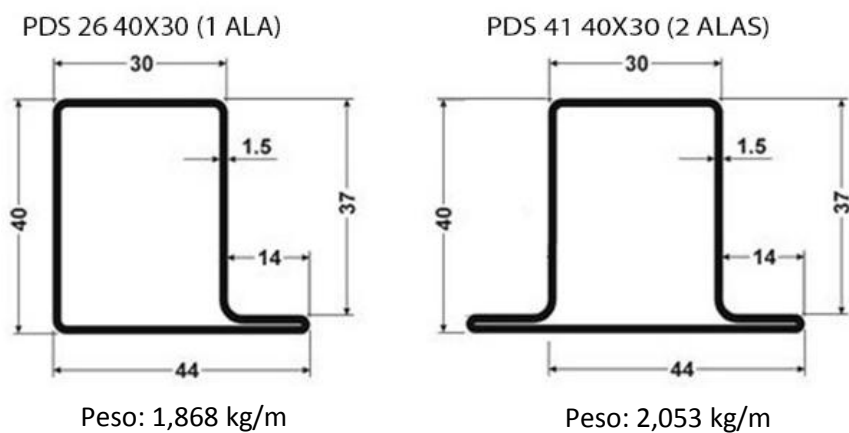

6.U LAMINADA EN FRÍO (ULF)

La U de chapa, es un perfil conformado en frío a partir de flejes a medida. Están indicados para la construcción de estructuras metálicas ligeras. Entre sus ventajas están, la relación peso/resistencia, soldabilidad, gran límite elástico y abaratamiento en los costes.

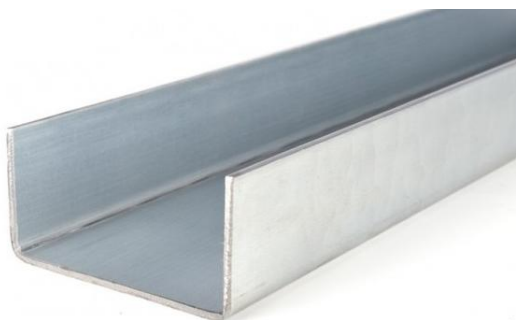

Medidas	Espesor	KG/M
15X15	1,5	0,585
20X20	1,5	0,776
20X20 Galva	1,5	0,776
40X20 Galva	1,4	1,15
40X20	2	1,15
50X25	3	2,12
60X30	3	2,60
80X40	4	4,60
100X50	4	5,809
120X60	3	5,78
120X60	4	7,71

*Consultar para otras medidas
Medidas en stock en chapa negra*

7.PLETINAS CORTEN

Las **pletinas y varilla corten** que fabricamos en Hierros Etxebarria, se fabrican a partir de una chapa corten, que a su vez es cortada a láser, para así poder obtener la forma característica de la pletina. Los perfiles que se encuentran en stock son los siguientes:

- 40X8
- 50X8
- 60X8
- 80X8
- 100X8

Largos de 2970mm Y 5970mm

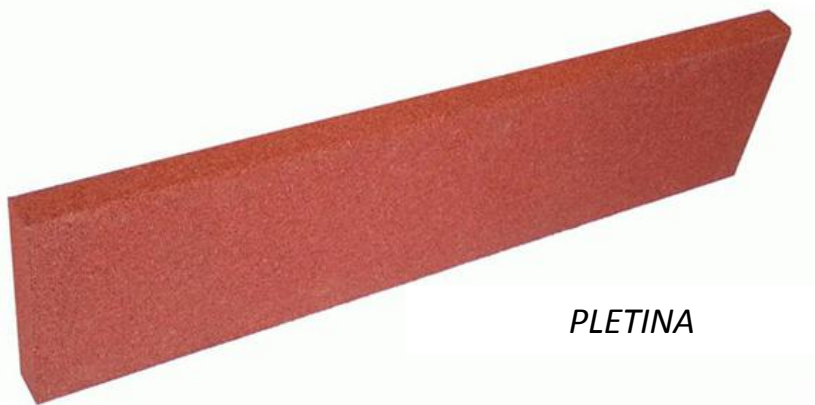

PLETINA



VARILLA

8.CHAPAS DE ACERO

Se denomina chapa a una lámina delgada de metal que se utiliza para las construcciones mecánicas tales como carrocerías de automóviles, cisternas de camiones, etc. Las chapas se construyen en varios espesores, en stock de 0,5 a 20 milímetros, dependiendo del uso y del tipo de fabricación que tenga. Su mecanizado se realiza en prensas de estampación y de troquelaje mediante punzones y matrices. Las chapas no son solo de metal, sino de cualquier material que sea maleable. Para darles mayor rigidez, a menudo las chapas se pliegan formando grecas, ondas, etc., que aumentan su inercia. Los elementos que se fabrican de chapas metálicas suelen llevar tratamientos superficiales contra la oxidación y corrosión, tales como cromados, pinturas, galvanizados, etc.

CHAPA CORTEN

Se trata de un acero muy resistente con aporte de Níquel, Cromo y Cobre, lo que proporciona un aspecto rojizo. Las fases de la película del óxido son las siguientes:

1. La película de óxido adquiere su espesor, forma y oxida rápido cambiando la tonalidad del acero y convirtiendo el óxido en patina.
2. Alcanza un punto de estabilización durante los 4/6 primeros años.
3. A partir de 8/10 años el proceso de oxidación es a una velocidad muy lenta e inapreciable al aspecto y durabilidad.

Sus principales características son que se trata de un acero de gran valor arquitectónico con la consiguiente de ponerse muy de moda en las principales construcciones. El corten anula los efectos negativos del óxido convirtiendo este acero en un producto moderno, fácil de colocar y con nulo mantenimiento. La utilización principal de este tipo de chapa es: mobiliario urbano, puertas, elementos de cerrajería y estructuras, celosías y revestimiento de fachadas.



CHAPA CORTEN	
Dimensiones	Kg/m
2X1X2	32
3X1.5X1.5 lam. frio	54
3X1,5X2	72
2X1X3	48
3X1,5X3	108
2X1X4	64
3X1,5X4	144
3X1,5X5	180
3X1,5X6	216
3X1,25X8	240
3X1,5X8	288
3X1,5X15	540
3X1,5X10	360
3X1,5X20	720
6X1,25X8	480



CHAPA NEGRA

La chapa negra está fabricada en acero. Es una variedad que está dentro de la familia de las chapas laminadas en caliente. Es un proceso en el que se transforma el material produciendo una deformación con ayuda de altas temperaturas. Este proceso se conoce como deformación termomecánica. La chapa negra se puede utilizar en la fabricación de ruedas, piezas automotrices, para la fabricación y tubos y cilindros de gas, en la construcción de edificios, de obra civil, en la fabricación de diferentes medios de transportes, como automóviles, camiones, ferrocarriles, etc.

En Hierros Etxebarria ofrecemos chapa negra en diferentes variedades. Para espesores desde 1,5 a 20 milímetros se puede servir en formatos comerciales de 2.000 x 1.000, 2.500 x 1.250 y 3.000 x 1.500 milímetros. Todas estas chapas tienen calidades S235 JR Y S275 JR.



[Consultar para otras medidas](#)

CHAPA NEGRA	
Dimensiones	Kg/m
2X1X1,5	24
2,5X1,25X1,5	37,5
3X1,5X1,5	54
2X1X2	32
2,5X1,25X2	50
3X1,5X2	72
2X1X3	48
2,5X1,25X3	75
3X1,5X3	108
2X1X4	64
2,5X1,25X4	100
3X1,5X4	144
2X1X5	80
2,5X1,25X5	125
3X1,5X5	180
2X1X6	96
2,5X1,25X6	150
3X1,5X6	216
2X1X8	128
2,5X1,25X8	200
3X1,5X8	188
2X1X10	160
2,5X1,25X10	250
3X1,5X10	360
2X1X15	240
2,5X1,25X15	375
3X1,5X15	540
2X1X20	320
2,5X1,25X20	500
3X1,5X20	720

PLACAS

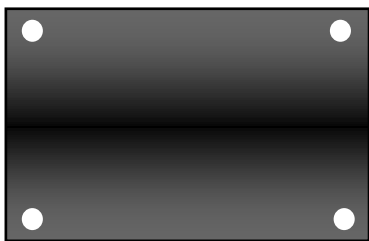

Agujeros a medida

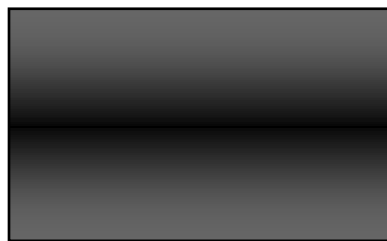

Medidas
200X200X10
250X250X10
300X300X15
400X400X15
500X500X15

GARROTAS



CÓDIGO	Ø mm	L: cm
L01625	16	25
L01640	16	40
L01660	16	60
L02040	20	40
L02060	20	60
L02080	20	80
L02540	25	40
L02560	25	60
L02580	25	80
L03040	30	40
L03060	30	60
L03080	30	80

CHAPA GALVANIZADA

La chapa galvanizada se consigue mediante un proceso en el que se procede a una inmersión del acero en un crisol de zinc, lo que hace que la chapa quede recubierta de este metal. Con esto se consigue una protección del metal contra los efectos de la corrosión y de la oxidación que puedan originarse al estar el acero en contacto con agentes atmosféricos. Por lo tanto presentará un coeficiente de fricción menor que evitará el desprendimiento de zinc mediante su formación, la adherencia de poliuretano y la calidad anti huella.

Las chapas galvanizadas se van a encontrar en la construcción de estructuras metálicas, en mobiliario urbano, en obra civil, en el sector agrícola, e incluso para soluciones estéticas de construcción en hogares y establecimientos.



CHAPA GALVANIZADA

Dimensiones	Kg/m
3X1,5X0,6	21,6
2X1X1	16
2,5X1,25X1	25
3X1,5X1	36
2X1X1,2	19,2
2,5X1,25X1,2	30
3X1,5X1,2	43,2
2X1X1,5	24
2,5X1,25X1,5	37,5
3X1,5X1,5	54
2X1X2	32
2,5X1,25X2	50
3X1,5X2	72
2X1X2,5	40
2,5X1,25X2,5	62,5
3X1,5X2,5	90
2X1X3	48
2,5X1,25X3	75
3X1,5X3	108

Consultar para otras medidas

CHAPA LAGRIMADA

La chapa lagrimada se obtiene cuando se aplica a la parte superficial de la chapa de acero una forma de lágrima. Cuando ya se ha añadido este tipo de relieve las propiedades antideslizantes. Funcionan perfectamente en cualquier entorno, tanto en lugares muy húmedos como en lugares secos. Las propiedades que se derivan de este tipo de relieve hacen que sea muy complicada su destrucción, ya sea porque tenga que soportar el paso de persona como de vehículos. También ofrece un aguante excelente frente a golpes o cambios climatológicos y de temperatura. Por lo tanto, van tener una durabilidad muy elevada.

La chapa lagrimada se va a encontrar en suelos de edificios, en vagones y en ascensores, en peldaños de escaleras y en pasarelas, en todo tipo de plataformas y rampas, en el sector de la fabricación de navíos, en aplicaciones de estética en construcciones, etc. Todos los procesos de transformación que tienen las chapas lisas se pueden aplicar a las chapas lagrimadas.

Lagrima europea (lagrima separada) stock habitual - Lagrima americana (lagrima junta) stock

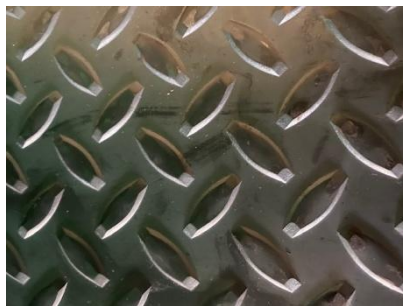

CHAPA LAGRIMADA

Dimensiones	Kg/m
2X1X3/5	58,4
2,5X1,25X3/5	91,2
3X1,5X3/5	131,4
2X1X4/6	74
2,5X1,25X4/6	115,5
3X1,5X4/6	166,5
2X1X5/7	90
2,5X1,25X5/7	140,6
3X1,5X5/7	202,5
2X1X6/8	102
2,5X1,25X6/8	159,4
3X1,5X6/8	229,5
2X1X8/10	138
2,5X1,25X8/10	215,6
3X1,5X8/10	310,5

Consultar para otras medidas

CHAPA ESTRIADA

La chapa estriada se consigue aplicando a la superficie de una chapa de acero una forma de estrías. Este tipo de relieve ofrece unas propiedades idóneas para evitar deslizamientos, ya sea en entornos secos o en entornos de humedad.

Las características propias de ese relieve hacen que sea tremendamente complicado su desgaste, tanto para tráfico de personas como de vehículos, así como resistencia a impactos o variaciones de clima y temperatura. Es por eso que su vida útil es muy prolongada. Sus principales utilizaciones son: en pisos de edificaciones, elevadores y vagones, para vías de paso, y escalones de escaleras, en plataformas y planos inclinados, en la industria naval, para construcciones por el atractivo estético que pueden tener, etc. Además la chapa estriada admite los mismos procesos de modificación que las chapas lisas.



CHAPA ESTRIADA	
Dimensiones	Kg/m
2X1X3/5	58,4
2,5X1,25X3/5	91,2
3X1,5X3/5	131,4
2X1X4/6	74
2,5X1,25X4/6	115,5
3X1,5X4/6	166,5
2X1X5/7	90
2,5X1,25X5/7	140,6
3X1,5X5/7	202,5
2X1X6/8	102
2,5X1,25X6/8	159,4
3X1,5X6/8	229,5
2X1X8/10	138
2,5X1,25X8/10	215,6
3X1,5X8/10	310,5

Consultar para otras medidas

CHAPA DECAPADA

La chapa decapada es un tipo de chapa de acero laminada en caliente que ha recibido un tratamiento de decapado posterior al laminado. El objetivo de este procedimiento es conseguir una limpieza superficial del producto. De este modo se consigue liberar la chapa de óxidos, de incrustaciones, de impurezas y manchas, de herrumbre y escoria, etc. Se suelen aplicar estos tratamientos como paso previo a otras operaciones de tratamiento del metal.

Por lo general se trata de procesos de laminación en frío para reducir su espesor, conseguir una aptitud mayor al conformado y mejor aspecto superficial antes de proceder al galvanizado. Además, este tipo de chapas presentan unas buenas propiedades de maleabilidad y ductilidad. Las aplicaciones principales de la chapa decapada se encuentran en el sector de la automoción, la industria de la mecánica, para dispositivos industriales, etc.

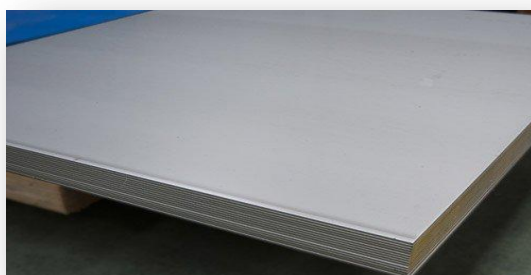

CHAPA DECAPADA	
Dimensiones	Kg/m
2X1X1,5	24
2,5X1,25X1,5	37,5
3X1,5X1,5	54
2X1X2	32
2,5X1,25X2	50
3X1,5X2	72
2X1X3	48
2,5X1,25X3	75
3X1,5X3	108
2X1X5	80
2,5X1,25X5	125
3X1,5X5	180
2X1X6	96
2,5X1,25X6	150
3X1,5X6	216

Consultar para otras medidas

CHAPA ALUMINIO DAMERO

La chapa aluminio damero, se aplica en calderería, bien sea soldada o remachada. Indicada para la fabricación de recipientes a presión para la producción y almacenaje de gases licuados (O₂, N₂, A, He). Se trata de una aleación de elevada resistencia mecánica. Buena resistencia a la corrosión. Comparable a la del aluminio puro en general y mejor aún que la de éste.

En ambiente marino, es muy apropiado para la construcción naval, frigoríficos, superestructuras en barcos, botes salvavidas, flotadores (chapas, perfiles, placas...). Sus posibles aplicaciones son:

- En Calderería.
 - Recipientes a presión para producción y almacenaje de gases licuados.
 - En ambiente marítimo: Construcción naval, Frigoríficos, Botes salvavidas, Flotadores, Pasarelas y Corredores.
 - Pavimentos y suelos antideslizantes.
 - Corredores en instalaciones industriales y arquitectura de interiores.
 - Fabricación de depósitos, Tanques, Maquinaria de alimentación.
- y un largo etc. de aplicaciones en sectores muy diversos.

CHAPA DAMERO	
Dimensiones	Kg/m
2X1X2/4	12
2,5X1,25X2/4	18,8
3X1,5X2/4	27
2X1X3/5	18
2,5X1,25X3/5	28,1
3X1,5X3/5	40,5
2X1X4/6	21,6
2,5X1,25X4/6	33,8
3X1,5X4/6	48,6
2X1X5/7	27
2,5X1,25X5/7	42,2
3X1,5X5/7	60,8

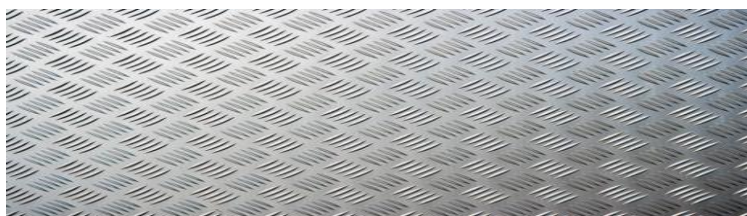

CHAPA PRELACADA LISA

La chapa prelacada, es una chapa galvanizada con una imprimación y un lacado. Se caracteriza por su resistencia a la corrosión, por lo que es perfecta para el exterior. Los colores de los que disponemos en Hierros Etxebarria son **blanco, rojo, verde y silver metallic** y el formato disponible es de 3000 mm de largo, 1250 mm de ancho y 0,6 mm de espesor, aunque también se puede hacer a medida bajo encargo.



CHAPA PRELACADA	
Dimensiones	Kg/ud
BLANCA 3X1,25X0,6	18
ROJA 3X1,25X0,6	18
VERDE 3X1,25X0,6	18
SILV MET 3X1,25X0,6	18



Consultar otros colores

CHAPA PERFORADA

A diferencia de las chapas de acero convencionales, este tipo de chapas ofrecen resistencia, permeabilidad y transparencia. Es por eso que las podemos encontrar en uso en diversas áreas de la construcción y es por ello que son tan requeridas en las mismas: las chapas perforadas resuelven problemas de, por ejemplo, filtración, sirven como separación, protección, aislamiento.

Somos un referente en stock de chapa perforada disponible. Aprox. 120 medidas

Consultar cualquier otra medida en redondo y en cuadrado y para formatos especiales

CHAPA PERFORADA AGUJERO REDONDO

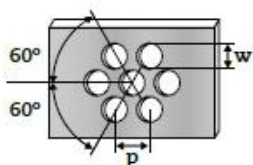

Rw Tp

Superficie libre en %

Surface libre en %

Free surface in %

$$A_o = \frac{90,7 w^2}{p^2}$$

Perforación	Perforation	Perforation	% área abierta	% de zone perforée	% open area
R2T3			40,31%		
R2T3,5			29,62%		
R3T4			51,00%		
R3T5			32,70%		
R3T6			22,68%		
R4T5			58,00%		
R5T8			35,40%		
R6T9			40,30%		
R7T10			44,40%		
R8T11			48,00%		
R10T14			46,28%		
R10T15			40,30%		
R12T17			45,00%		
R15T19			56,50%		
R20T27			49,80%		
R25T32			55,36%		

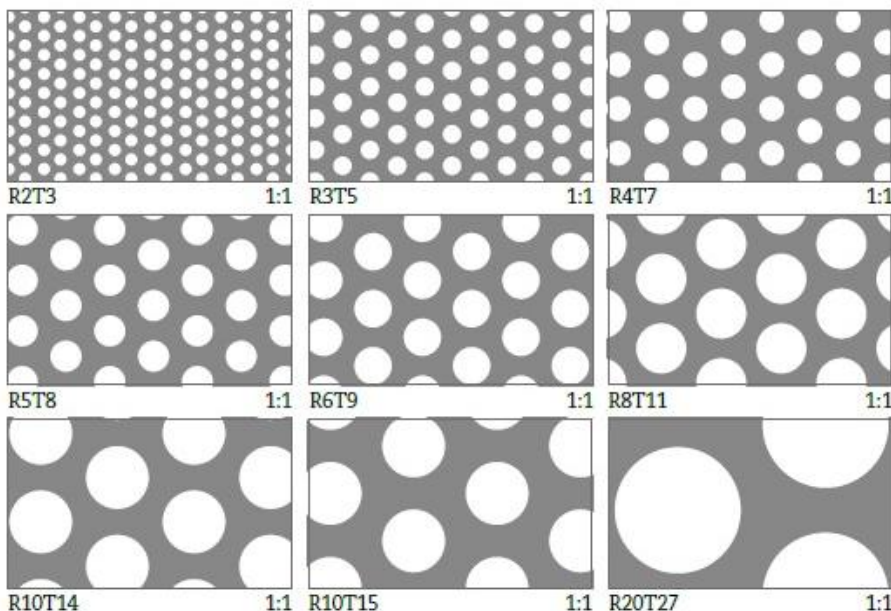

CHAPA PERFORADA AGUJERO REDONDO EN STOCK

R4 T7 2000X1000X1.5/ AGUJ. 4 DIST. 7
 R4 T6 2000X1000X1.5/ AGUJ. 4 DIST. 6
 R3 T6 2000X1000X1.5/ AGUJ. 3 DIST. 7
 R5 U25 2000X1000X1.5/ AGUJ. 5
 R12 T17 2000X1000X1.5/ AGUJ. 12 DIST. 17
 R3 T4.5 2000X1000X2/ AGUJ. 3 DIST. 4.5
 R6 T9 2000X1000X2/ AGUJ. 6 DIST. 9
 R4 T5 2000X1000X2/ AGUJ. 4 DIST. 5
 R7 T 10 2000X1000X2/ AGUJ. 7 DIST. 10
 R3.5 T6 2000X1000X2/ AGUJ. 3.5 DIST. 6
 R3.5 T4.5 2000X1000X2/ AGUJ. 3.5 DIST. 4.5
 R14 T 21 2000X1000X2/ AGUJ. 14 DIST. 21
 R3 T5 2000X1000X2/ AGUJ. 3 DIST. 5
 R3.5 T5 2000X1000X2/ AGUJ. 3.5 DIST. 5
 R15 T19 2000X1000X2/ AGUJ. 15 DIST. 19
 R3 T4 2000X1000X2/ AGUJ. 3 DIST. 4

R4 T7 2000X1000X2/ AGUJ. 4 DIST. 7
 R4 T6 2000X1000X2/ AGUJ. 4 DIST. 6
 R3.5 T6 2000X1000X2.5/ AGUJ. 3.5 DIST. 6
 R3 T4.5 2000X1000X3/ AGUJ. 3 DIST. 4.5
 R3 T4.5 2000X1000X2.5/ AGUJ. 3 DIST. 4.5
 R3.5 T4.5/5 2000X1000X3/ AGUJ. 3.5 DIST. 4.5/5
 R3.5 T4.5 2000X1000X3/ AGUJ. 3.5 DIST. 4.5
 R4 T7 2000X1000X3/ AGUJ. 4 DIST. 7
 R7 T 10 2000X1000X3/ AGUJ. 7 DIST. 10
 R4 T5.25 2000X1000X3/ AGUJ. 4 DIST. 5.25
 R6 T8 2000X1000X3/ AGUJ. 6 DIST. 8
 R5 T7.5 2000X1000X2/ AGUJ. 5 DIST. 7.5
 R10 T14 2000X1000X2/ AGUJ. 10 DIST. 14
 R20 T30 2000X1000X2/ AGUJ. 20 DIST. 30

CHAPA PERFORADA GALVA AGUJ. RED.

R3 T6 2000X1000X1.5/ AGUJ. 3 DIST. 6
 R5 T8 2000X1000X0.8/ AGUJ. 5 DIST. 8
 R10 T14 2000X1000X2/ AGUJ. 10 DIST. 14
 R6 T9 2000X1000X2/ AGUJ. 6 DIST. 9
 R5 T8 2000X1000X1.2/ AGUJ. 5 DIST. 8
 R3 T6 2000X1000X1/ AGUJ.3 DIST. 6
 R10 T14 2000X1000X1/ AGUJ. 10 DIST. 14
 R8 T11 2000X1000X1/ AGUJ.8 DIST. 11
 R8 T11 2000X1000X1.5/ AGUJ. 8 DIST. 11
 R8 T11 2000X1000X1.8/ AGUJ. 8 DIST. 11
 R8 T11 2000X1000X1.25/ AGUJ. 8 DIST. 11
 R6 T9 2000X1000X1/ AGUJ. 6 DIST. 9
 R8 T12 2000X1000X1.5/ AGUJ. 8 DIST. 12
 R5 T17 2000X1000X2.5/ AGUJ. 5 DIST. 17

Consultar para otras medidas y espesores

CHAPA PERFORADA AGUJERO CUADRADO

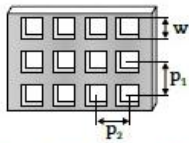

$$Cw \text{ Up}_1 \times p_2$$

Superficie libre en %

Surface libre en %

Free surface in %

$$A_o = \frac{100 w^2}{p_1 \times p_2}$$

Perforación	% área abierta
C5U7	51,00%
C8U12	44,40%
C10U13	59,17%
C10U15	44,40%
C10U20	25,00%
C20U40	25,00%
C30U60	25,00%
C40U80	25,00%

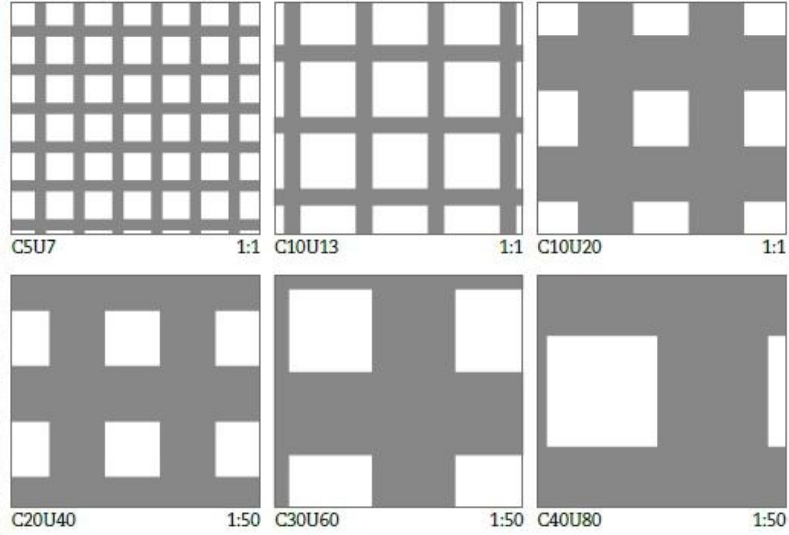

CHAPA DEPLOYÉ O METAL EXPANDIDO EN STOCK							
Medida en mm	Galvanizada	Galvanizada	Decapada	Decapada	Galvanizada	Decapada	Galvanizada
Diagonal Larga (DL)	8,0	27,0	55,0	60,0	62,0	115,0	52,0
Diagonal Corta (DC)	5,0	13,0	30,0	30,0	25,0	55,0	75,0
Ancho Hilo (AV)	2,0	1,2	8,0	4,5	3,0	4,5	
Grosor (SP)	1,5	1,0	3,0	3,0	2,0	3,0	1,5
Formato	2000X1000	2000X1000	2000X1000	2400X1100	2000X1500	2000X1500	2150X1500

Consultar para otras medidas y espesores

TIPOS DE ESTAMPADO **en stock**

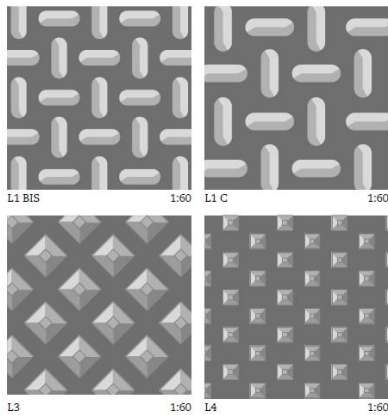

Stock habitual 2000X1000X2

Consultar para otras medidas y espesores

CHAPA DEPLOYÉ O METAL EXPANDIDO

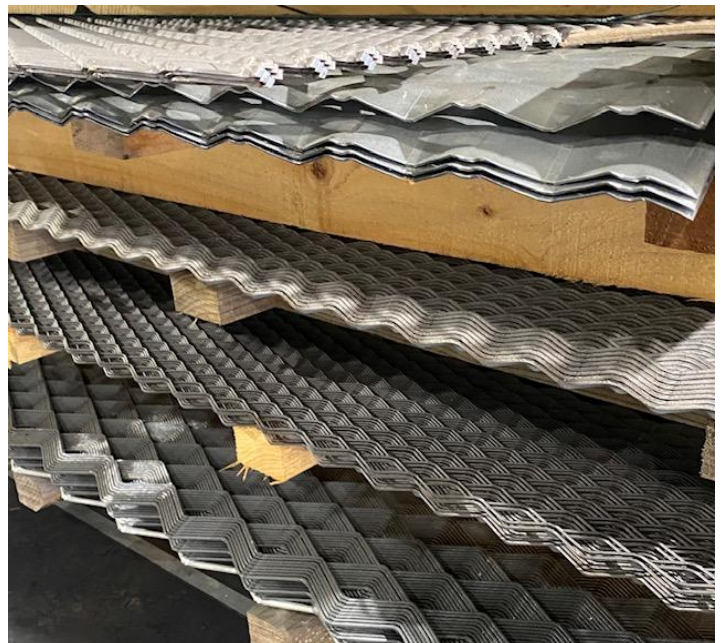

CHAPA PEGASO

La chapa Pegaso, es una chapa perfilada nervada de gran resistencia, por lo cual es muy utilizada en la fabricación de puertas y portones metálicos y como elemento de cerramiento.



Dimensiones:

- Espesor: 1 mm.
- Ancho: 0,990 mm/ 0,970 mm.
- Largo: 4.000 mm/ 5.000 mm/ 6.000 mm.

Calidad:

- GALVANIZADO.

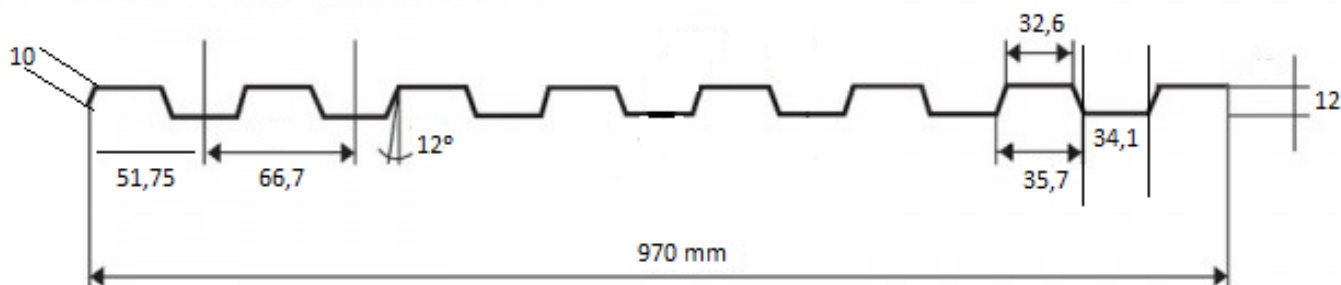

CHAPA MULTIUSO

GALVANIZADA E IMITACIÓN MADERA (EN STOCK)

La chapa multiusos galvanizada, es una chapa de revestimiento de gran durabilidad, conformada por lamas que se utilizan para hacer puertas de garaje, trasteros, correderas, puertas industriales y cerramientos de todo tipo. La chapa multiusos imitación madera se caracteriza por tener una imprimación que se asemeja a la madera.



Dimensiones:

- Espesor: 0.6 mm
- Ancho: 890 mm
- Largo: 6.000 mm



FORJADO COLABORANTE 60

Un forjado colaborante 60 (llamado así por la altura de greca de 60 mm) o forjado de chapa colaborante es un tipo de forjado mixto compuesto por un perfil de chapa grecada de acero y una capa compresora de hormigón, en el que la propia chapa cumple una función resistente como armadura de positivos y no solo como encofrado perdido, por lo que ambos materiales colaboran estructuralmente. Habitualmente el sistema se completa con un mallazo de reparto embebido en el hormigón, con el fin de evitar la fisuración por retracción y por cambios de temperatura.

Está particularmente indicado para edificios de importantes dimensiones con estructura metálica. Se adapta perfectamente a diferentes tipologías edificatorias tales como: edificios industriales, terciario y oficinas, grandes edificios públicos, grandes superficies y almacenes, centros comerciales y ocio, etc.

FORJADO COLABORANTE 60	
Medida útil	Kg/m
6000X820X0,8 stock	9,57
6000X820X1,0 stock	11,97
6000X820X1,2 stock	14,36

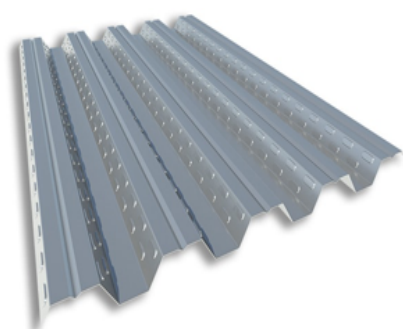

ACABADO

Galvanizado

USO

Forjado Colaborante

ESPEORES (mm)

Hasta 12

ANCHO ÚTIL 820 mm

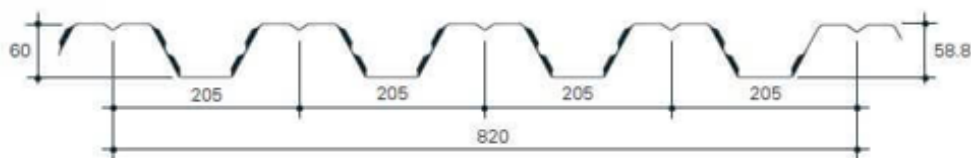
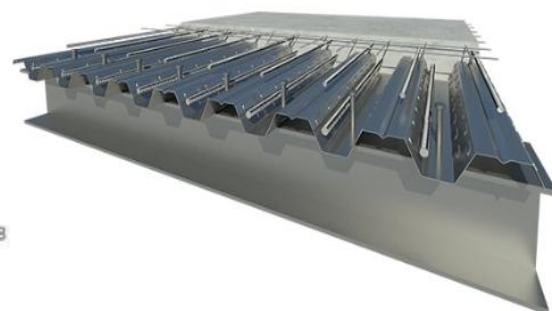

EJEMPLO DE TABLA DE CARGAS ESTÁTICAS MÁXIMAS DE USO 3 APOYOS (sin armadura de cortante)
Espesor= 0,8

Valores en Kp/m²

[CONSULTAR PARA OTROS ESPEORES](#)

H (cm)	Positivos	Negativos	Luz (m)												
			2.00	2.25	2.50	2.75	3.00	3.25	3.50	3.75	4.00	4.25	4.50	4.75	5.00
6	Ø6	2 de Ø20	3056	2693	2403	2165	1946	1626	1308	1028	810	642	506	399	312
	Ø8	2 de Ø14	2625	2305	2049	1840	1665	1517	1391	1281	1185	1044	836	672	539
8	Ø8	2 de Ø16	2894	2544	2264	2035	1844	1682	1544	1424	1319	1117	898	725	586
	Ø10	2 de Ø20	3399	2993	2668	2402	2181	1993	1833	1693	1492	1209	973	791	643
10	Ø6	2 de Ø14	2884	2530	2246	2015	1822	1658	1518	1397	1290	1197	1113	1009	840
	Ø8	2 de Ø14	2884	2530	2246	2015	1822	1658	1518	1397	1290	1197	1113	1039	903
12	Ø10	2 de Ø16	3180	2793	2484	2230	2019	1841	1688	1555	1439	1336	1245	1164	987
	Ø12	2 de Ø20	3739	3290	2931	2637	2392	2185	2007	1853	1718	1599	1494	1314	1084
15	Ø6	2 de Ø14	3141	2753	2443	2189	1978	1799	1645	1512	1396	1293	1202	1120	1037
	Ø8	2 de Ø14	3141	2753	2443	2189	1978	1799	1645	1512	1396	1293	1202	1120	1047
20	Ø10	2 de Ø16	3466	3042	2703	2426	2194	1999	1831	1686	1558	1446	1346	1257	1177
	Ø12	2 de Ø20	4078	3586	3193	2871	2602	2375	2181	2012	1864	1734	1618	1515	1422
15	Ø6	2 de Ø14	3528	3090	2739	2452	2212	2010	1836	1686	1554	1438	1335	1242	1159
	Ø10	2 de Ø16	3896	3416	3033	2719	2457	2236	2046	1882	1738	1611	1498	1397	1306
20	Ø12	2 de Ø20	4330	3802	3380	3034	2747	2503	2294	2113	1955	1815	1691	1580	1480
	Ø14	2 de Ø20	4516	3968	3529	3170	2871	2618	2401	2213	2048	1903	1774	1658	1554
20	Ø16	2 de Ø20	4588	4032	3587	3222	2919	2662	2442	2251	2084	1937	1806	1689	1583
	Ø6	2 de Ø14	4179	3655	3236	2893	2607	2365	2158	1978	1821	1682	1559	1449	1349
20	Ø10	2 de Ø16	4480	3922	3476	3111	2807	2550	2330	2138	1971	1824	1693	1575	1470
	Ø12	2 de Ø16	4619	4046	3587	3212	2900	2636	2409	2213	2041	1889	1754	1634	1525
20	Ø14	2 de Ø20	4869	4269	3788	3395	3067	2790	2552	2346	2166	2007	1866	1739	1625
	Ø16	2 de Ø20	5087	4462	3962	3553	3212	2924	2677	2462	2275	2110	1962	1831	1713

	Sin apuntalamiento en vertido
	Una línea de apuntalamiento en vertido
	Dos líneas de apuntalamiento en vertido
	Valores por debajo de 100

9. PERFILES CHAPA

CELOSIAS

Las celosías, son un perfil de chapa perfilada y acabados en galvanizado. Son utilizadas en carpintería metálica y destacan por ofrecer una amplia variedad de aplicaciones como la fabricación de rejillas de ventilación, vallas de jardín, cancelas, cerramientos y venecianas. En Hierros Etxebarria dispones del formato de 15X45X15.

Existen UES de encaje de izquierda y de derecha con los troqueles específicos para la celosía, de los que disponemos en stock en formato 20X45X20 y acabado en galvanizado.

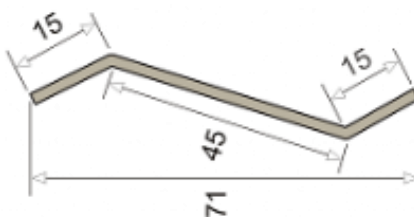
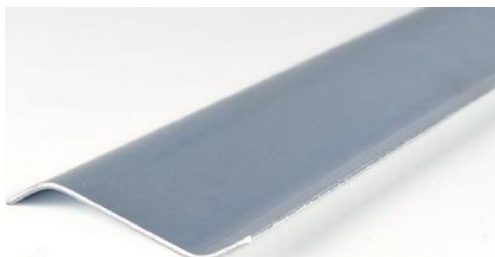

U DE CELOSLA

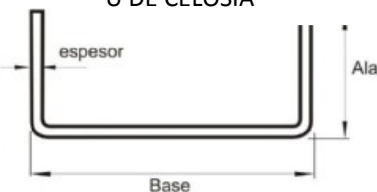

MEDIDAS	CELOSLA	LAM/M	KG/M	ACABADO
20X45X20-1,5	Z-15X45X15	18	0,885	Galvanizado Decapado

ALUACERO

Los paneles aluacero, se fabrican en bloques de 5 o de 11 lamas ciegas o ventiladas. La ventilación se efectúa mediante ventanas o microperforaciones ocultas bajo los pliegues. Están especialmente diseñados para fabricar revestimientos de fachadas, pantallas acústicas, cerramientos, portones, rejillas de ventilación, marquesinas, cubriciones de terrazas, parasoles, etc. Para su instalación disponen de marcaciones con solapa para rematar en obra, o sin solapa para encastrar directamente en la pared.

Existe en stock un Marco con Solape específico para hacer el premarco del aluacero.

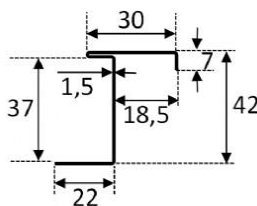
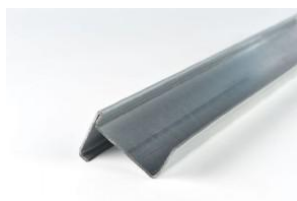

Panel Aluacero con ventanas

Panel Aluacero microperforado



OMEGA

El perfil omega, es un perfil conformado en frío, a partir de flejes a medida. Su principal aplicación es, la de separar las dos chapas de una cubierta y así poder colocar el material aislante. También puede hacer de soporte para la chapa superior.

Entre sus ventajas están, la relación peso/resistencia, durabilidad frente a la corrosión, soldabilidad, gran límite elástico y abaratamiento en los costes.



En stock disponemos de omegas en formato 30X30X30 y 40X40X40 con espesores de 0,8mm y 1mm, los acabados son en galvanizado.

CONSULTAR PARA OTRAS MEDIDAS Y ESPESORES

CORREAS "C" y "Z"

Correas "Z"

Las correas en forma de Z, se han revelado como perfiles muy adecuados para la construcción de cubiertas de naves industriales. Se aconseja montar la CORREA TIPO Z para pendientes de cubiertas de un 20% o superior.

- Perfilaría conformada en frío en acero galvanizado S280GD + Z200 según UNE EN-10346.
- Pesos teóricos sujetos a tolerancia en espesor.
- Consultar longitud máxima fabricación.

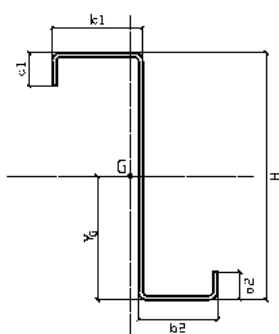

MODELO MODÈLE	H (mm)	e (mm)	b ₁ (mm)	b ₂ (mm)	a ₁ (mm)	a ₂ (mm)	Ri (mm)	Área Surface (cm ²)	Peso Poids (kg/m)	Perimetro Périmètre
Z125.20	125	2	55	48	20	17	2.88	5.007	4.01	0.505
Z125.25	125	2.5	55	48	20	17	2.88	6.198	4.96	0.501
Z125.30	125	3	55	48	20	17	2.88	7.364	5.89	0.497
Z150.20	150	2	55	48	20	17	2.88	5.507	4.41	0.555
Z150.25	150	2.5	55	48	20	17	2.88	6.823	5.46	0.551
Z150.30	150	3	55	48	20	17	2.88	8.114	6.49	0.547
Z175.20	175	2	55	48	20	17	2.88	6.007	4.81	0.605
Z175.25	175	2.5	55	48	20	17	2.88	7.448	5.96	0.601
Z175.30	175	3	55	48	20	17	2.88	8.864	7.09	0.597
Z200.20	200	2	80	70	25	22	2.88	7.647	6.12	0.769
Z200.25	200	2.5	80	70	25	22	2.88	9.498	7.60	0.765
Z200.30	200	3	80	70	25	22	2.88	11.324	9.06	0.761
Z225.20	225	2	80	70	25	22	2.88	8.147	6.52	0.819
Z225.25	225	2.5	80	70	25	22	2.88	10.123	8.10	0.815
Z225.30	225	3	80	70	25	22	2.88	12.074	9.66	0.811
Z250.20	250	2	80	70	25	22	2.88	8.647	6.92	0.869
Z250.25	250	2.5	80	70	25	22	2.88	10.748	8.60	0.865
Z250.30	250	3	80	70	25	22	2.88	12.824	10.26	0.861
Z275.20	275	2	80	70	25	22	2.88	9.147	7.32	0.919
Z275.25	275	2.5	80	70	25	22	2.88	11.373	9.10	0.915
Z275.30	275	3	80	70	25	22	2.88	13.574	10.86	0.911
Z300.20	300	2	80	70	25	22	2.88	9.647	7.72	0.969
Z300.25	300	2.5	80	70	25	22	2.88	11.998	9.60	0.965
Z300.30	300	3	80	70	25	22	2.88	14.324	11.46	0.961

Correas "C"

Las correas en forma de C, se han revelado como perfiles muy adecuados para la construcción de cubiertas y fachadas de naves industriales. Se aconseja montar la CORREA TIPO C en cubiertas con menos de un 20 % de pendiente.

- Perfilería conformada en frío en acero galvanizado S280GD + Z200 según UNE EN-10346.
- Pesos teóricos sujetos a tolerancia en espesor
- Consultar longitud máxima fabricación

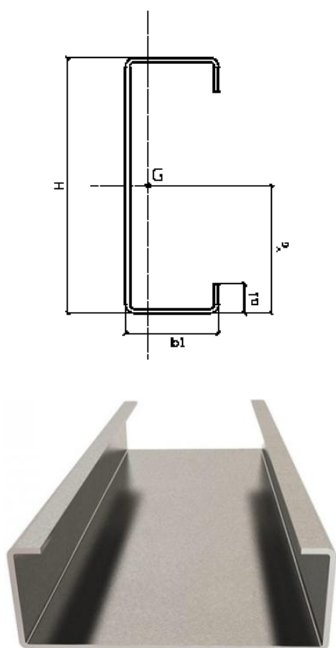

MODELO MODÈLE	H (mm)	e (mm)	b ₁ (mm)	a ₁ (mm)	Ri (mm)	Área Surface (cm ²)	Peso Poids (kg/m)	Perimetro Périmètre
C125.20	125	2	50	18	2.88	4.927	3.94	0.497
C125.25	125	2.5	50	18	2.88	6.098	4.88	0.493
C125.30	125	3	50	18	2.88	7.244	5.80	0.489
C150.20	150	2	50	18	2.88	5.427	4.34	0.547
C150.25	150	2.5	50	18	2.88	6.723	5.38	0.543
C150.30	150	3	50	18	2.88	7.994	6.40	0.539
C175.20	175	2	50	18	2.88	5.927	4.74	0.597
C175.25	175	2.5	50	18	2.88	7.348	5.88	0.593
C175.30	175	3	50	18	2.88	8.744	7.00	0.589
C200.20	200	2	70	21	2.88	7.347	5.88	0.739
C200.25	200	2.5	70	21	2.88	9.123	7.30	0.735
C200.30	200	3	70	21	2.88	10.874	8.70	0.731
C225.20	225	2	70	21	2.88	7.847	6.28	0.789
C225.25	225	2.5	70	21	2.88	9.748	7.80	0.785
C225.30	225	3	70	21	2.88	11.624	9.30	0.781
C250.20	250	2	70	21	2.88	8.347	6.68	0.839
C250.25	250	2.5	70	21	2.88	10.373	8.30	0.835
C250.30	250	3	70	21	2.88	12.374	9.90	0.831
C275.20	275	2	70	21	2.88	8.847	7.08	0.889
C275.25	275	2.5	70	21	2.88	10.998	8.80	0.885
C275.30	275	3	70	21	2.88	13.124	10.50	0.881
C300.20	300	2	70	21	2.88	9.347	7.48	0.939
C300.25	300	2.5	70	21	2.88	11.623	9.30	0.935
C300.30	300	3	70	21	2.88	13.874	11.10	0.931

10. CHAPA ONDULADA (MODELO 18 MINIONDA)

Se trata de un perfil en chapa ondulada con una silueta de 18 mm de alto, disponible en diversos formatos desde 3000mm-5000mm-6000mm de largo o FABRICADO A MEDIDA, 1113mm (útil 1065) de ancho y 0,5mm y 0,6mm de espesor. El stock habitual es de 200 tms.

En cuanto a la estética, los colores disponibles en stock son: **galvanizado y prelacado en blanco pirineo, silver metallic, verde navarra y rojo teja.**

Se puede servir provista de perforaciones para las soluciones de montaje que así lo requieran

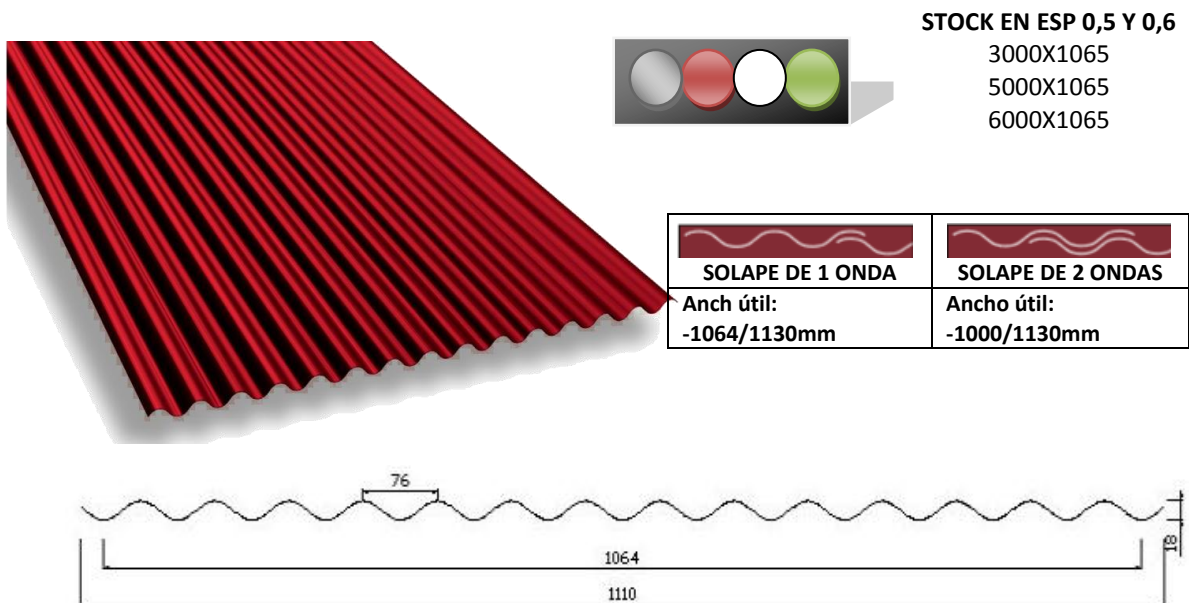

También disponemos de minionda **blanco opal translucido y transparente color cristal para invernaderos**, que se trata de, una plancha compuesta por una armadura en POLICARBONATO COMPACTO de fibra de vidrio impregnada de resina de poliéster y protegida con un recubrimiento de gelcoat (Protección UV) cuya función es garantizar la estabilidad de transmisión luminosa a lo largo del tiempo.

La elevada resistencia del poliéster frente a los agentes químicos le proporciona un excelente comportamiento frente a la corrosión.

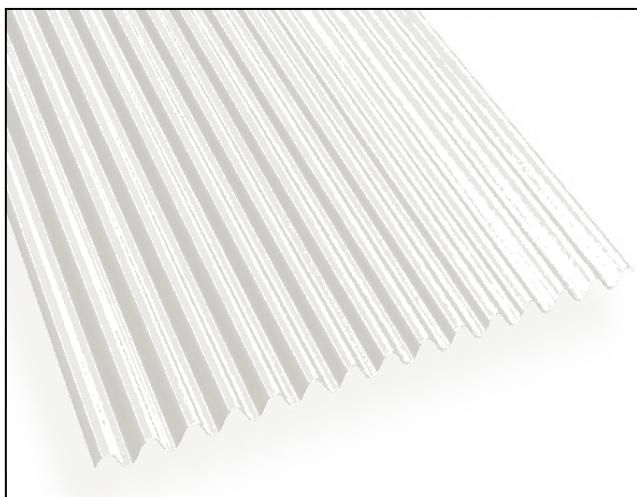

**BLANCO OPAL
TRANSLUCIDO**



**TRANSPARENTE
COLOR CRISTAR**

11. CHAPA TRAPEZOIDAL

El perfil modelo 32 está especialmente diseñado para cubiertas metálicas y se define por los 32 mm de altura de greca, lo que dota a este perfil de una buena resistencia en un canto reducido del perfil. Se fabrica en espesores de 0,5 mm y 0,6 mm. Su ancho útil está en 1.000 mm, y su longitud habitual es de 6000 mm.

En cuanto a la estética, los colores disponibles en stock POSICION CUBIERTA son: **galvanizado y prelacado en blanco pirineo, silver metallic, verde navarra, rojo teja y azul ardoise a 6000 mm en 0,5 y 0,6mm de espesor.** POSICION FACHADA sobre pedido

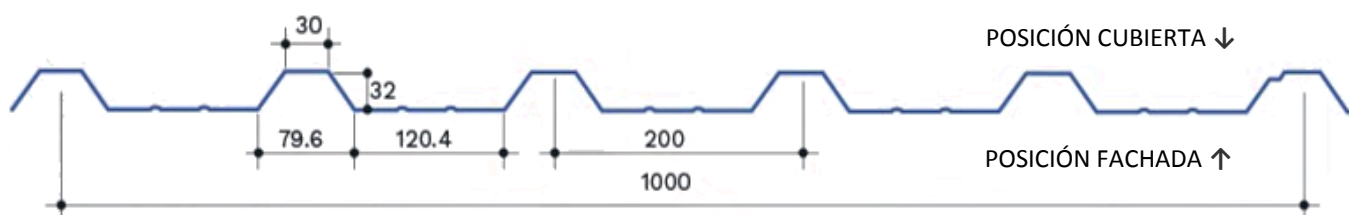

También disponemos del modelo 32 **blanco opal y transparente cristal**, es una plancha de poliéster compuesta por una armadura en POLICARBONATO COMPACTO de fibra de vidrio impregnada de resina de poliéster y protegida con un recubrimiento de gelcoat (Protección UV) cuya función es garantizar la estabilidad de transmisión luminosa a lo largo del tiempo.

La elevada resistencia del poliéster frente a los agentes químicos le proporciona un excelente comportamiento frente a la corrosión.

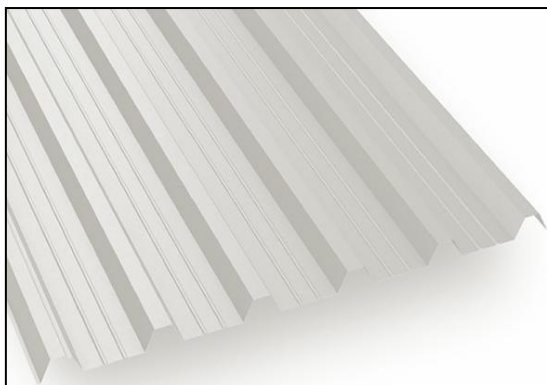

**BLANCO OPAL
TRANSLUCIDO**

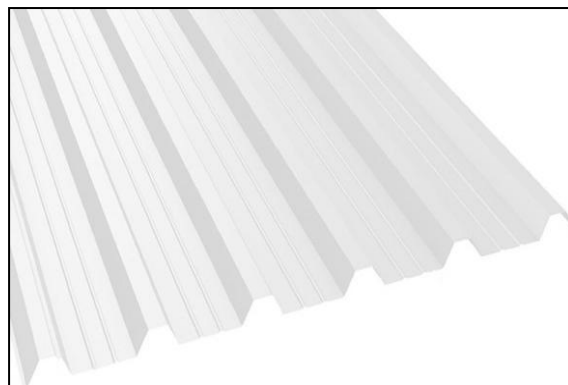

**TRANSPARENTE
COLOR CRISTAR**

12. PANEL SANDWICH DE CUBIERTA 3G

El panel de cubierta, está compuesto por dos láminas metálicas conformadas por una espuma de poliuretano inyectado. La ligereza de los paneles permite una manipulación cómoda y a su vez posibilita una fácil colocación. Tienen un gran comportamiento mecánico y sobre todo un alto grado de aislante térmico y con una pendiente mínima del 7%.

Sistema de tornillería con fijación vista, que se realiza en el solape en la greca de dos paneles contiguos mediante tornillo autotaladrante que se completa con un puente (o "capeloti") situado en la parte alta del nervio fabricado en acero con EPDM. El diseño de esta pieza garantiza la absoluta estanqueidad de la cubierta del edificio.

STOCK PERMANENTE: 6000X1000X30 (CONSULTAR PARA OTRAS MEDIDAS)

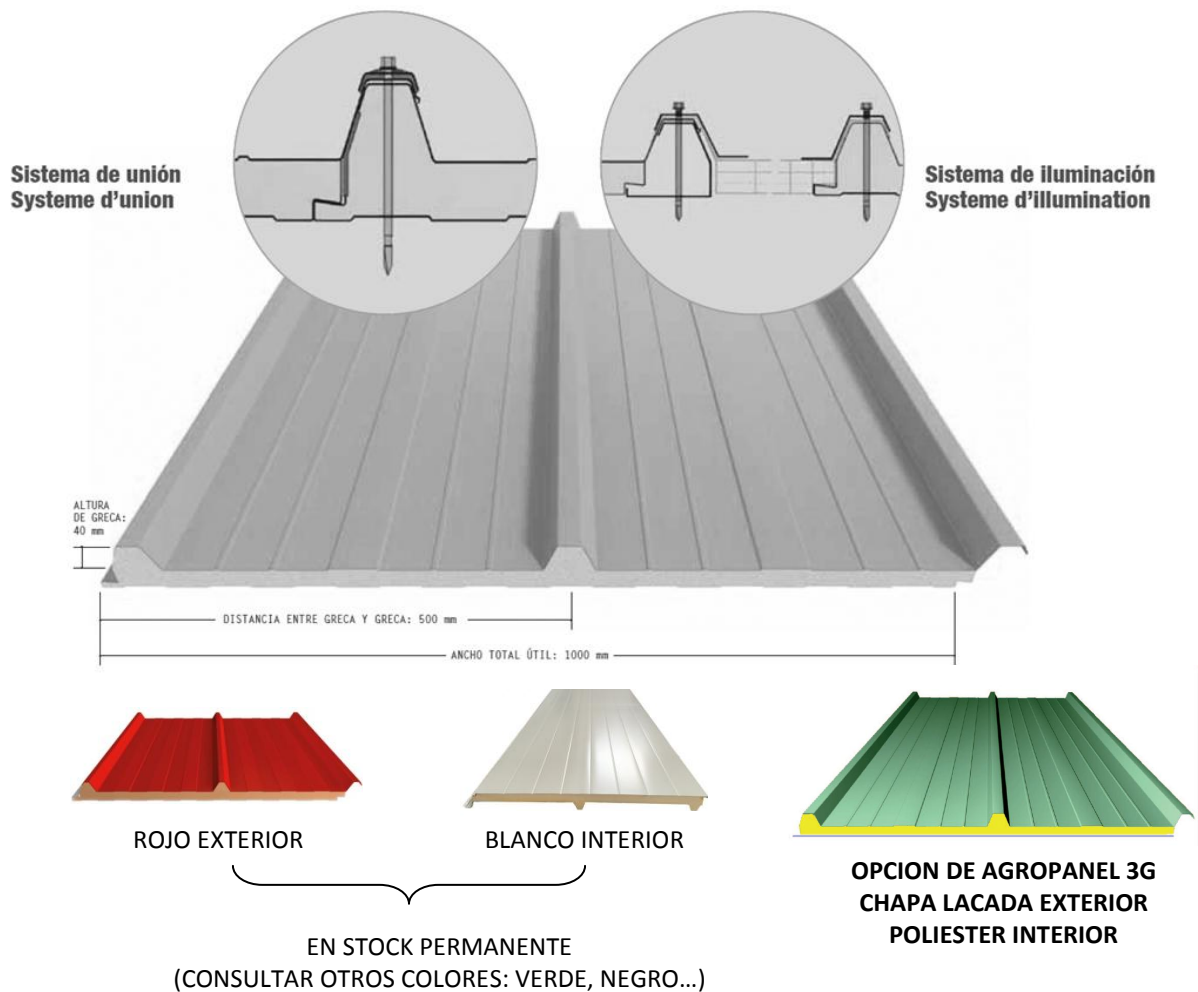

Soportes

- Acero galvanizado y prelacado silicona poliéster
- Acero galvanizado y recubierto con PVC
- Por encargo: PVDF, Plastisol
- Aluminio, Cobre, Inox
- Gofrado: tipo Estuco

Aislamiento

- Con espuma a base de resina de poliuretano que retarda la propagación del fuego
- Densidad 36-40 kg/m³ ±10%
- Panel con clasificación de Reacción al fuego: C-s3, d0 a B-s2, d0

Espesores de chapa

- De 0,40 a 0,60 mm.

Tolerancia dimensional

- Espesor del panel: ± 2 mm
- Longitud: ± 5 mm
- Módulo: ± 2 mm
- Rectangularidad/Escuadra: $\pm 0,6\%$ (del ancho nominal)

Características técnicas

- Resistencia a Tracción: 0,09
- Resistencia al esfuerzo cortante: 0,11
- Módulo de esfuerzo cortante: 2,76
- Resistencia a la compresión: 0,01
- Coeficiente de conductividad: 0,021
- Resistencia a Flexión 1 vano (presión): 1,44
- Tensión de Arrugamiento 1 vano: 74,51
- Resistencia a Flexión 1 apoyo intermedio: 1,41
- Tensión de Arrugamiento en apoyo central: 72,67

REMATES PANEL CUBIERTA 3G

Cumbrera troquelada ↓

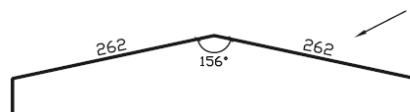
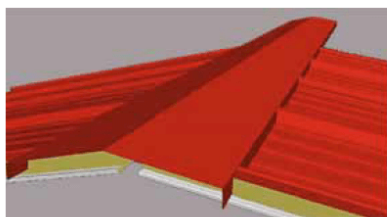

Desarrollo / Developpement	600
Largo / Largeur	3200
Obs. / Obs.	LARGO UTIL / LARGEUR UTILE 3000

Cumbrera troquelada ↓

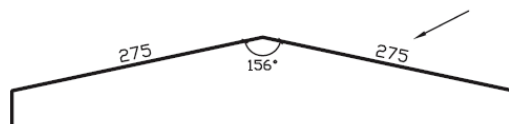
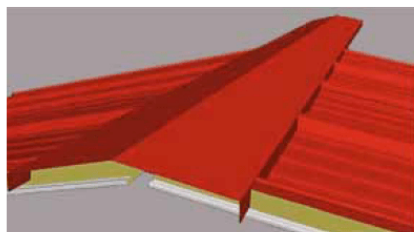

Desarrollo / Developpement	625
Largo / Largeur	HASTA / JUSQU'À 6000
Obs. / Obs.	CAJEAR EN OBRA / AJUSTER SUR CHANTIER

Cumbrera lisa ↓

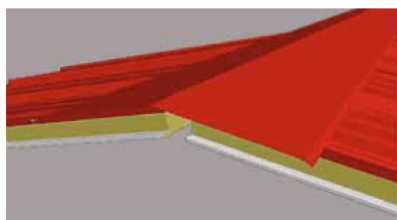

Desarrollo / Developpement	625
Largo / Largeur	HASTA / JUSQU'À 6000
Obs. / Obs.	

Cumbrera lisa ↓

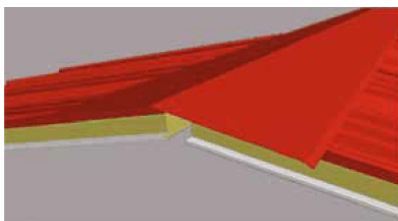

Desarrollo / Developpement	416
Largo / Largeur	HASTA / JUSQU'À 6000
Obs. / Obs.	

Cumbrera trasera troquelada ↓

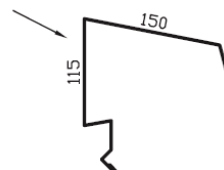
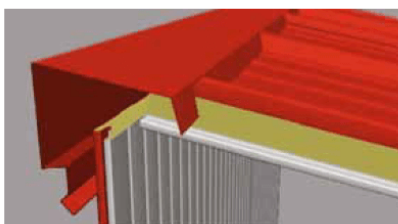

Desarrollo / Developpement	407
Largo / Largeur	3200
Obs. / Obs.	LARGO UTIL / LARGEUR UTILE 3000

Coronación trasera sin troquelar ↓

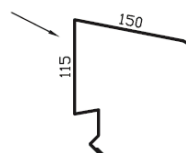
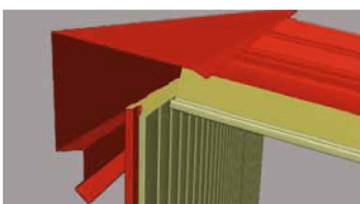

Desarrollo / Developpement	407
Largo / Largeur	HASTA / JUSQU'À 6000
Obs. / Obs.	

Coronación lateral ↓

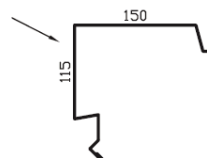
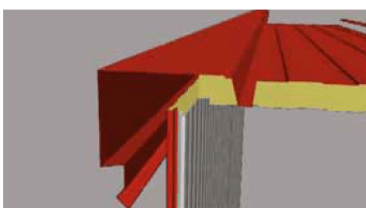

Desarrollo / Developpement	416
Largo / Largeur	HASTA / JUSQU'À 6000
Obs. / Obs.	

Canalón ↓

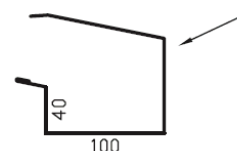
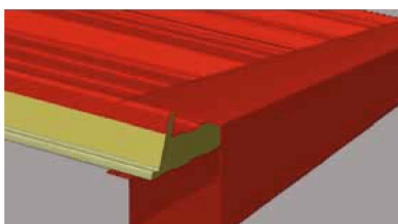

Desarrollo / Developpement	416
Largo / Largeur	HASTA / JUSQU'À 6000
Obs. / Obs.	

Faldón trasero troquelado ↓

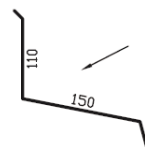
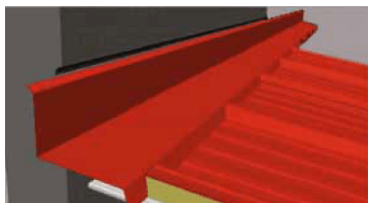

Desarrollo / Developpement	303
Largo / Largeur	3200
Obs. / Obs.	LARGO UTIL / LARGEUR UTILE 3000

Faldón trasero sin troquelar ↓

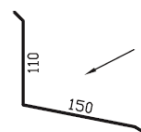
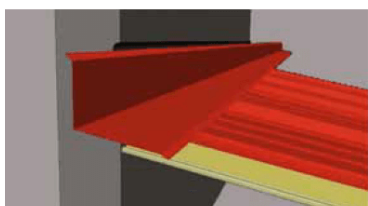

Desarrollo / Developpement	266
Largo / Largeur	HASTA / JUSQU'À 6000
Obs. / Obs.	

Faldón lateral ↓

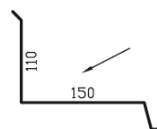
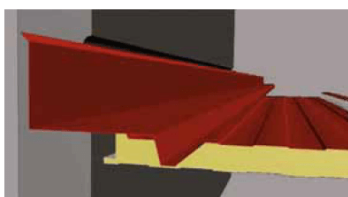

Desarrollo / Developpement	312
Largo / Largeur	HASTA / JUSQU'À 6000
Obs. / Obs.	

Lateral vuelo ↓

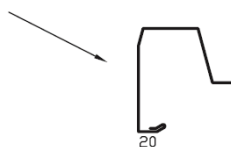
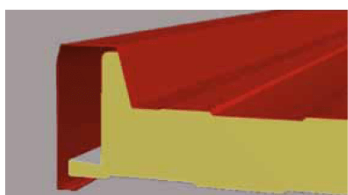

Desarrollo / Developpement	HASTA / JUSQU'À 218
Largo / Largeur	HASTA / JUSQU'À 6000
Obs. / Obs.	

Frontal vuelo troquelado ↓

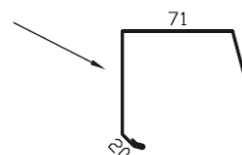
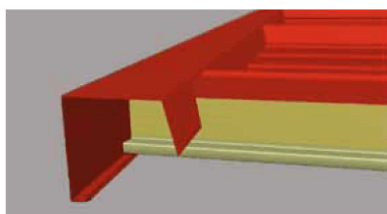

Desarrollo / Developpement	HASTA / JUSQU'À 250
Largo / Largeur	3200
Obs. / Obs.	LARGO UTIL / LARGEUR UTILE 3000

Frontal vuelo sin troquelar ↓

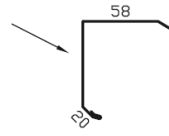
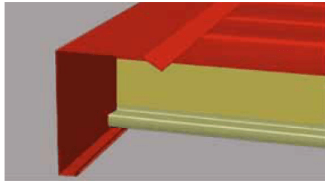

Desarrollo / Developpement	HASTA / JUSQU'À 250
Largo / Largeur	HASTA / JUSQU'À 6000
Obs. / Obs.	

Frontal ↓

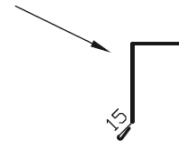
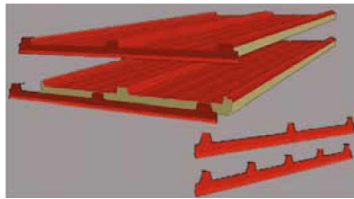

Desarrollo / Developpement	
Largo / Largeur	1100
Obs. / Obs.	LARGO UTIL / LARGEUR UTILE 1000

Pie fachada o vierteaguas ↓

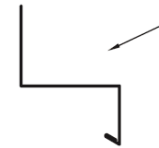
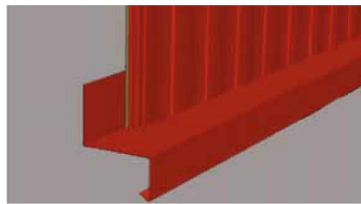

Desarrollo / Developpement	
Largo / Largeur	HASTA / JUSQU'À 6000
Obs. / Obs.	

Tapa canalón ↓

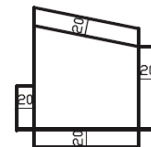

Desarrollo / Developpement	
Largo / Largeur	
Obs. / Obs.	

Boquilla bajante canalón ↓

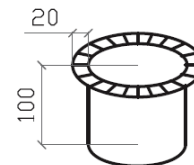
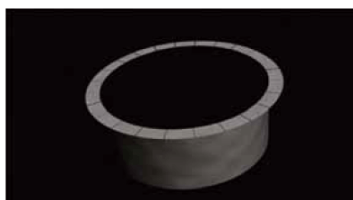

Desarrollo / Developpement	
Largo / Largeur	
Obs. / Obs.	

TORNILLO AUTORROSCANTE PARA METAL



TORNILLO AUTOTALADRANTE PARA METAL



13. PANEL SANDWICH DE FACHADA PRO

Son aquellas cubiertas semilisas conformadas por módulos realizados a partir de dos chapas metálicas entre las cuales ya viene incorporado el material aislante adherido a las mismas durante el proceso de fabricación del panel. Gran resistencia al fuego: al ser la lana de roca un producto totalmente incombustible se pueden lograr resistencia y estabilidad frente al fuego de 120 minutos. Gran resistencia mecánica. Elevado niveles de aislamiento térmico y acústico.

STOCK PERMANENTE: 6000X1000X35 (CONSULTAR PARA OTRAS MEDIDAS)

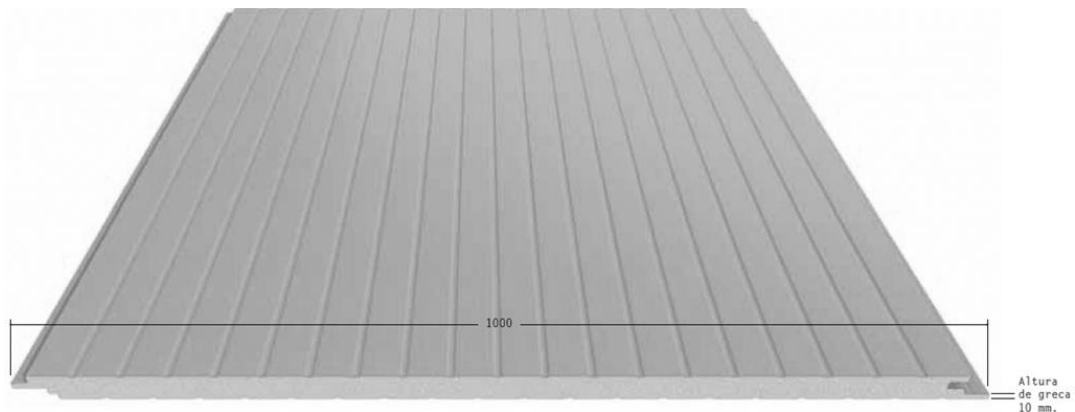

Sistema de unión

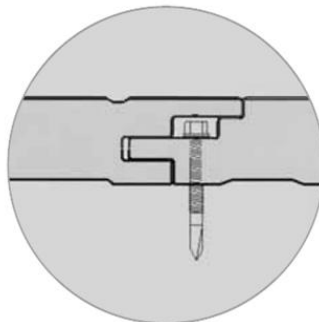

Systeme d'union

Soportes

- Acero galvanizado y prelacado silicona poliéster
- Acero galvanizado y recubierto con PVC
- Por encargo: PVDF, Plastisol
- Aluminio, Cobre, Inox
- Gofrado: tipo Estuco

Aislamiento

- Con espuma a base de resina de poliuretano que retarda la propagación del fuego
- Densidad 36-40 kg/m³ ±10%
- Panel con clasificación de Reacción al fuego: C-s3, d0 a B-s2, d0

Espesores de chapa

- De 0,40 a 0,60 mm.
- Otros espesores: consultar

Tolerancia dimensional

- Espesor del panel: ± 2 mm
- Longitud: ± 5 mm
- Módulo: ± 2 mm
- Rectangularidad/Escuadra: $\pm 0,6\%$ (del ancho nominal)

Características técnicas

- Resistencia a Tracción: 0,08
- Resistencia al esfuerzo cortante: 0,09
- Módulo de esfuerzo cortante: 2,22
- Resistencia a la compresión: 0,02
- Coeficiente de conductividad: 0,021
- Resistencia a Flexión 1 vano (presión): 0,84
- Tensión de Arrugamiento 1 vano: 85,80
- Resistencia a Flexión 1 apoyo intermedio: 0,95
- Tensión de Arrugamiento en apoyo central: 104,23

Acabados en Blanco Interior y Exterior. Para otros colores consultar

REMATES PANEL FACHADA PRO

Esquinero exterior ↓

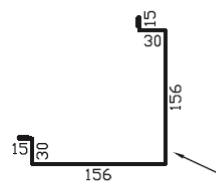
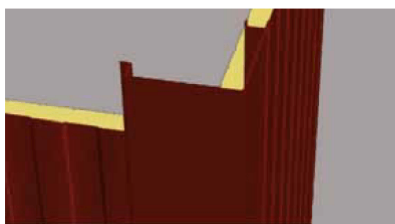

Desarrollo / Developpement	416
Largo / Largeur	HASTA / JUSQU'À 6000
Obs. / Obs.	

Esquinero interior ↓

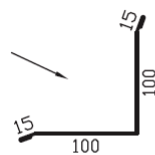
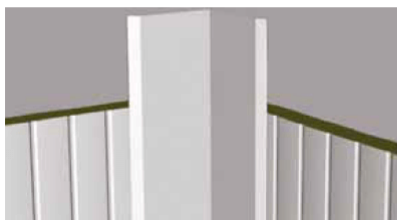

Desarrollo / Developpement	250
Largo / Largeur	HASTA / JUSQU'À 6000
Obs. / Obs.	

14. PANEL SANDWICH DE CUBIERTA COPPO

El panel de teja rojo o AIS Coppo, es un panel sándwich, con una doble chapa metálica e interior de poliuretano expandido (densidad 35-40kg/m³) que imita a la teja clásica dándole un aspecto rústico. Es la opción más fácil y rápida para instalar un tejado con alto nivel de aislamiento. Además, son cubiertas transitables y sin riesgos de gotera. Recomendado para su uso residencial, fincas rústicas, vivienda unifamiliar, con una pendiente mínima del 10%.

Puede instalarse directamente como única cubierta final o sobre cualquier otra superficie utilizándolo como acabado final y aislamiento. Combina altas prestaciones mecánicas, altos niveles de aislamiento térmico y acústico y un alto nivel de acabado estético.

Se ha diseñado una completa gama de accesorios de montaje y remates para completar dicho sistema constructivo.



Ventajas:

- Fácil y rápida instalación.
- Ligero y de fácil mantenimiento.
- Gran diversidad de acabados.
- Posibilidad acabado interior en imitación madera.

**STOCK PERMANENTE: 6650 Y 5250
(CONSULTAR OTRAS MEDIDAS)**

CARACTERÍSTICAS GEOMÉTRICAS Y ACABADOS

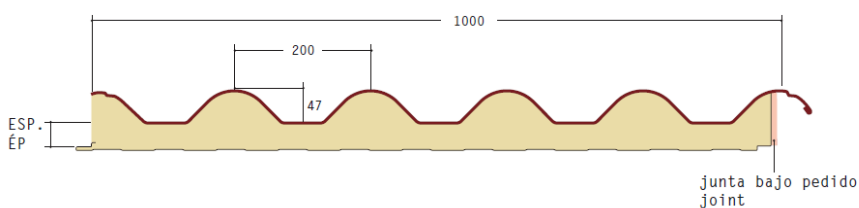
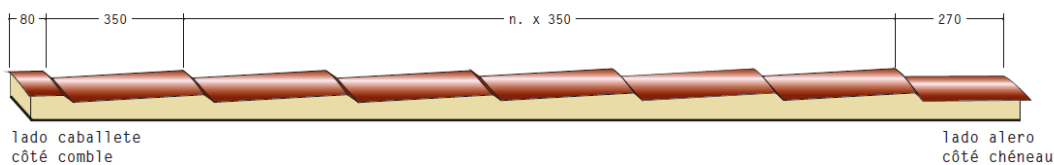

ROJO TEJA



ALBERO ENVEJECIDO

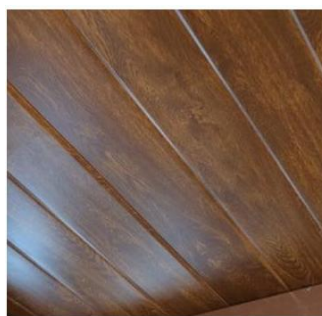

MADERA

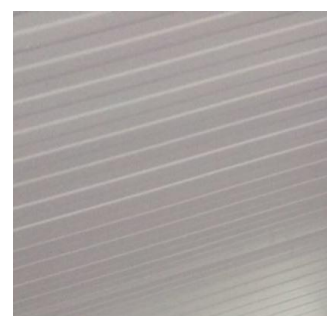

BIANCO PIRINFO

EXTERIOR

INTERIOR

Soportes

- Acero galvanizado y prelacado silicona poliéster
- Acero galvanizado y recubierto con PVC
- Por encargo: PVDF, Plastisol
- Aluminio, Cobre, Inox
- Gofrado: tipo Estuco

Aislamiento

- Con espuma a base de resina de poliuretano que retarda la propagación del fuego
- Densidad 36-40 kg/m³ ±10%
- Panel con clasificación de Reacción al fuego: C-s3, d0 a B-s2, d0

Espesores de chapa

- De 0,40 a 0,60 mm.

Tolerancia dimensional

- Espesor del panel: ±2 mm
- Longitud: ±5 mm
- Módulo: ±2 mm
- Rectangularidad/Escuadra: ±0,6% (del ancho nominal)
-

Características técnicas

- Resistencia a Tracción: 0,09
- Resistencia al esfuerzo cortante: 0,11
- Módulo de esfuerzo cortante: 2,76
- Resistencia a la compresión: 0,01
- Coeficiente de conductividad: 0,021
- Resistencia a Flexión 1 vano (presión): 1,44
- Tensión de Arrugamiento 1 vano: 74,51
- Resistencia a Flexión 1 apoyo intermedio: 1,41
- Tensión de Arrugamiento en apoyo central: 72,67

REMATES PANEL COPPO

Cumbrera doble ↓

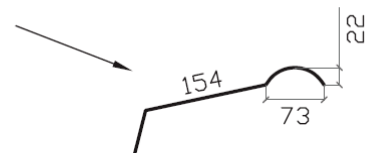
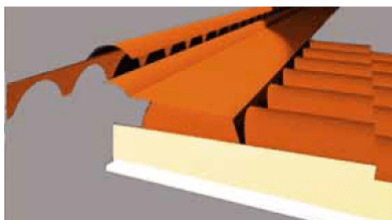

Desarrollo / Developpement	2x300
Largo / Largeur	2890
Obs. / Obs.	LARGO UTIL / LARGEUR UTILE 2720

Coronación trasera troquelada ↓

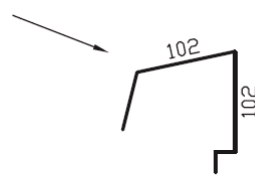
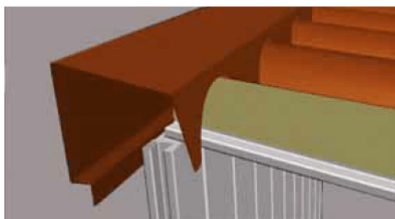

Desarrollo / Developpement	300
Largo / Largeur	2890
Obs. / Obs.	LARGO UTIL / LARGEUR UTILE 2720

Coronación lateral ↓

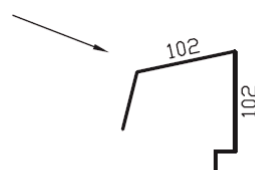
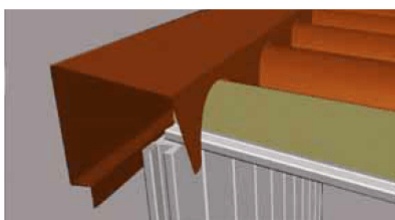

Desarrollo / Developpement	300
Largo / Largeur	2890
Obs. / Obs.	LARGO UTIL / LARGEUR UTILE 2720

Frontal canalón ↓

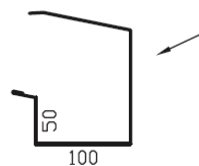
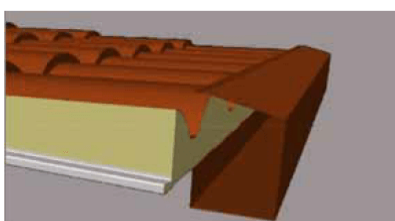

Desarrollo / Developpement	411
Largo / Largeur	HASTA / JUSQU'À 6000
Obs. / Obs.	

Faldón trasero troquelado ↓

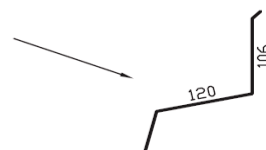
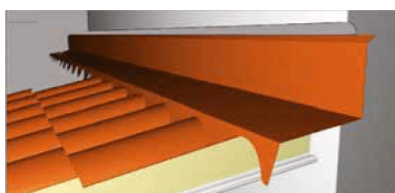

Desarrollo / Developpement	300
Largo / Largeur	2890
Obs. / Obs.	LARGO UTIL / LARGEUR UTILE 2700

Faldón lateral ↓

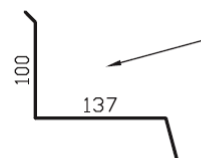
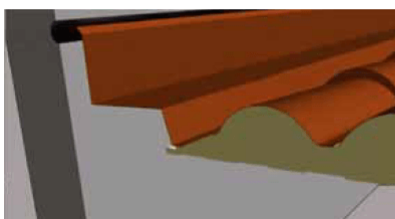

Desarrollo / Developpement	312
Largo / Largeur	HASTA / JUSQU'À 6000
Obs. / Obs.	

Lateral vuelo ↓

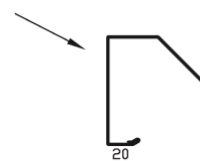
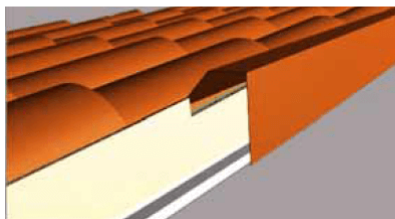

Desarrollo / Developpement	228
Largo / Largeur	HASTA / JUSQU'À 6000
Obs. / Obs.	

Tapa para canalón ↓

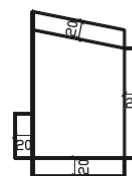
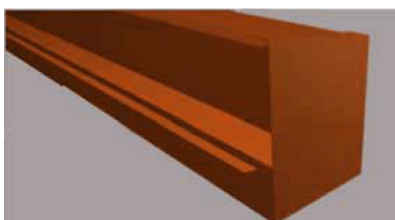

Desarrollo / Developpement	
Largo / Largeur	
Obs. / Obs.	



TORNILLO AUTORROSCANTE COPPO



TORNILLO AUTOTALADRANTE COPPO

MEDIDAS
6,3X120

DISPONIBLE EN INOXIDABLE Y GALVANIZADO

15. POSTES Y MALLAS METÁLICAS

MALLA ELECTROSOLDADA

La malla electrosoldada se caracteriza por una pequeña malla cuadrada. Se utiliza para la fabricación de jaulas y cestas de usos industriales.

Medidas disponibles en stock:

- 13X13X1,0mm
- 16X16X1,2mm
- 19X19X1,4mm
- 50X50X3mm



PANEL ELECTROSOLDADO

Panel electrosoldado en acabado galvanizado y negro. Comúnmente utilizado para cerramientos de seguridad tanto de maquinaria como de otro tipo. Así mismo también se puede utilizar para jaulas y armazones. **Medidas disponibles en stock:**



Negro (formato 2mX1m):

- 30X30X3
- 40X40X4
- 50X50X4
- 50X50X5
- 300X150X5
- 300X150X6

Galvanizado (formato 2mX1m y 2,5mX1,5m):

- 30X30X3
- 50X50X4
- 100X50X4

TRAMEX

Rejillas encastradas en proceso manual, mediante inserción de pletinas troqueladas y posterior soldadura. Los paneles se presentan enmarcados, en las dimensiones estándar (consultar medidas). Galvanizado en caliente por inmersión.



Medidas disponibles en stock:

Panel:

- 1X0,2m
- 1X0,3m
- 1X0,5m
- 1X1m
- 1X2m

Peldaño:

Ancho: 0,24m
Alto: 0,6m-0,8m-1m

Consultar fabricación a medida

JARDITOR CLASIC VERDE

JARDITOR, es una malla electrosoldada moderna, de una gran calidad por su doble recubrimiento (zinc más plástico). Se caracteriza por sus alambres horizontales ondulados que le confieren estética y robustez. Ideal para vallar jardines y zonas residenciales.



Medidas disponibles en stock:

Ancho: 25m
Alto: 1m-1,5m-2m



MALLA GANADERA

Malla de alambre galvanizado anudado. Resistente a la corrosión, lo que hace que sea un producto resistente y duradero. Ideal para cerramientos de ganado vacuno, bovino etc.



Medidas disponibles en stock:

- 100/8/15X50m y 100m
- 120/9/15X100m
- 150/18/15X100m

MALLA SIMPLE TORSIÓN

La malla simple torsión plastificada, se fabrica a partir de alambre galvanizado plastificado por extrusión. Más conocida por “malla de rombos”, es una malla comúnmente utilizada para cerramientos de todo tipo. Ideal para vallar jardines, zonas residenciales y parques. Disponible en verde y en galvanizado. **Medidas disponibles en stock:**



Medidas disponibles en stock:

- Ancho:** 25m
Alto: 1m-1,5m-2m

MALLA GALLINERO

Malla de triple torsión galvanizada. Es un enrejado de malla hexagonal recomendado para la avicultura, la construcción de jaulas y los armazones.

Medidas disponibles en stock:

- Ancho:** 50m
Alto: 1m-1,5m-2m



POSTE CREMALLERA



Medidas disponibles en stock:

- 1m
- 1,5m
- 2m



PLETINA VERDE

Medidas disponibles en stock:

- 1m
- 1,5m
- 2m

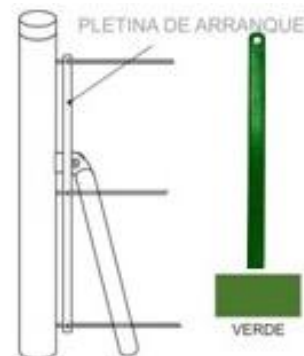

TORNAPUNTAS

Medidas disponibles en stock:

- 1m
- 1,5m
- 2m

16. PANEL HERCULES

MALLA HERCULES



☰ CARACTERÍSTICAS

MEIDAS EN STOCK

Diámetro del alambre plastificado (mm)	Malla (mm)	Longitud (mm)	Altura (mm)	Número de pliegues
5,00	200x55	2.500	625	2
			825	2
			1.025	2
			1.225	2
			1.525	3
			1.725	3
			2.025	4
			2.225	4
			2.425	4

Otras dimensiones bajo consulta.

☰ DIMENSIONES ESTÁNDAR

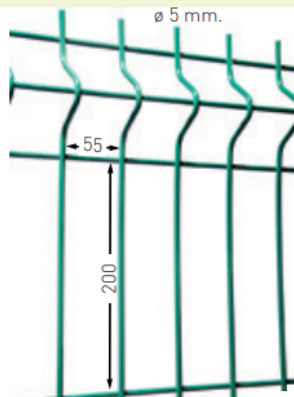
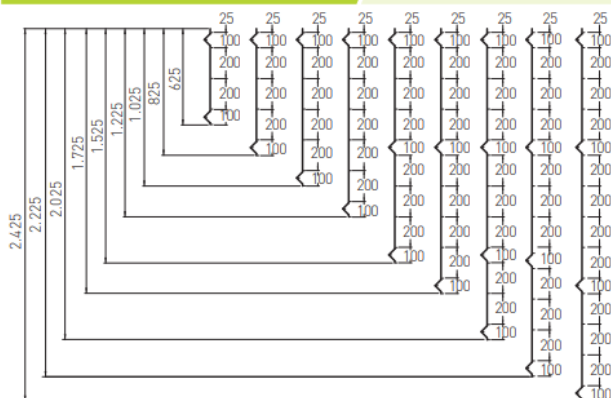

POSTE HERCULES

ALTURA

Desde 650 hasta 3.200 mm.

RESISTENCIA I/V

4,72 cm³

MEDIDA

60x40x1,5 mm.



Para empotrar



Con base soldada

DIMENSIONES ESTÁNDARES

MEDIDAS EN STOCK

Altura del panel (mm)	Nº de accesorios por poste	Poste para empotrar (en mm)		Poste con base soldada (en mm)
		Corto	Largo	
625	2	850	1050	650
825		1050	1250	850
1025	3	1250	1550	1050
1225		1550	1750	1250
1525		1850	2050	1550
1725		2050	2350	1750
2025	4	2350	2550	2050
2425	4	3200	3200	-

Otras dimensiones bajo consulta.

ACCESORIOS DE FIJACIÓN

ABRAZADERA HÉRCULES®



- Material: poliamida
- Tornillería incluida
- Ángulos de 90°
- Colores RAL estándar: verde 6005, gris 7045, blanco 9003 y negro 9005

BASE HÉRCULES® ACERO



- Material: Acero zincado + pintado o postgalvanizado
- Medidas: 125x125 mm

GRAPA HÉRCULES®



- Material: Acero galva. pintado
- Tornillo no incluido
- Ángulos de 90°
- Colores RAL estándar

DETALLE DE CÓMO MONTAR LAS ABRAZADERAS:

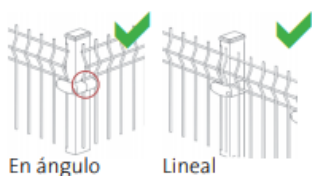

Las hendiduras de las fijaciones sólo se usan cuando se colocan en ángulo los paneles.

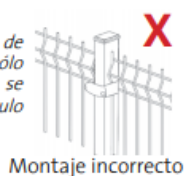

DISTANCIA ENTRE EJES DE CADA POSTE

- Con paneles HÉRCULES de largo 2500mm: 2.525 mm (+10/-20mm)

El poste Hércules permite una colocación secuencial (todos los postes y después todos los paneles).

PUERTAS FABRICADAS CON MALLA HERCULES

PUERTA BATIENTE

Empotrable.
De 1 o 2 hojas.

MALLA PUERTA

Alambre de acero galvanizado y plastificado \varnothing 5,00mm.
200 X 55mm.

POSTES CUADRADOS

Según dimensión de la puerta.

DIMENSIONES EN STOCK	
ANCHO	ALTURA
1.0M	1.0M
	1.5M
	2.0M

CONSULTAR OTRAS MEDIDAS

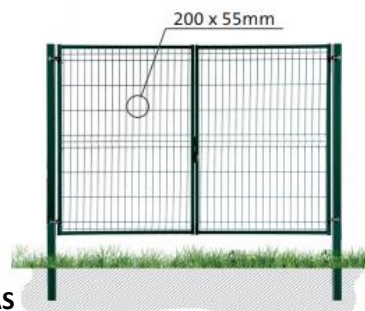

+ COMPONENTES

CERRADURA

- Cilindro europeo.
- Acero inoxidable.
- Juego de llaves incluido.



BISAGRA LOCINOX®

- Post galvanizado.
- Apertura de 180°.
- Totalmente reversible.
- Regulable en 4 dimensiones.



Y PARA LAS PUERTAS DE 2 HOJAS:

TOPE DE PIE



PASADOR



PUERTAS CLASSIC FABRICADAS CON MALLA ELECTROSOLDADA

PUERTA BATIENTE

Empotrable.
De 1 o 2 hojas.

MALLA PUERTA

Alambre de acero galvanizado y plastificado \varnothing 4,00mm.
50 x 50mm.

POSTES CUADRADOS

Según dimensión de la puerta.

DIMENSIONES EN STOCK	
ANCHO	ALTURA
1.0M	1.0M
	1.5M
	2.0M

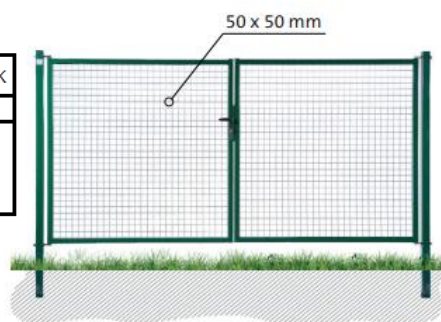

+ COMPONENTES

CERRADURA

- Cilindro europeo.
- Acero inoxidable.
- Juego de llaves incluido.



BISAGRA LOCINOX®

- Inoxidable.
- Regulables de 15 a 35 mm.
- Apertura de 90°.
- Reversibles: apertura interior / exterior.



Y PARA LAS PUERTAS DE 2 HOJAS:

TOPE DE PIE



PASADOR



17. GUÍAS CORREDERAS

GUÍAS DE SUELO

El perfil inferior de encastrar, es una guía-raíl de alta resistencia para embutir, que sirve para el deslizamiento de puertas y cancelas, carros y otros sistemas de corredera.

Gracias a este tipo de guías, ahorramos la colocación en el suelo de angulares que desgastan y desequilibran las ruedas, y la instalación de úes y pletinas con redondos soldados, que consumen tiempo y recursos.

Guia-rail cerrado para embutir 44x64

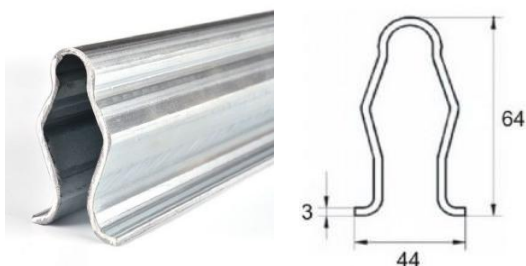

Guia-rail de atornillar

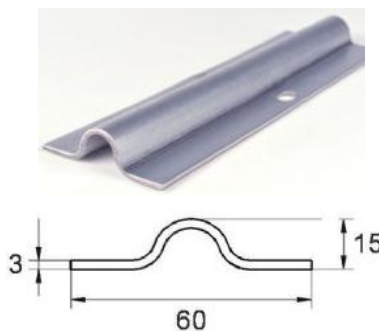

GUÍAS DE TECHO

La guía corredera superior, es una u de chapa cerrada por los cantos para colocar los rodillos tanto simples como dobles, que van a soportar las puertas correderas desde el techo. Los canales disponibles son de 30, 40 y 60 mm, además de ruedas para todas las series.

Guia Corredera Superior 60x55

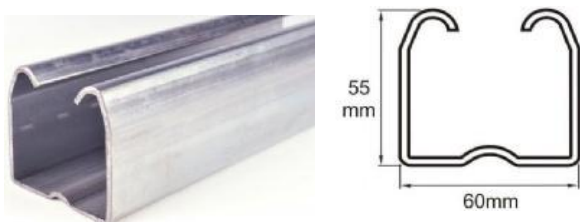

Guía Corredera Superior 40x40

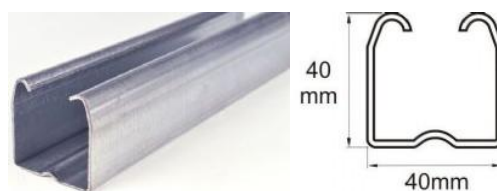

Guía corredera 30x33



18. ACCESORIOS PUERTAS

ACCESORIOS PUERTAS CORREDERAS Y BATIENTES



BIS. GRANDE
REF. 22 190X190X4



BIS. LIBRILLO
REF. 917 (80X50)



PER. CON PALA
REF. 577
REF 564



BISAGRA SUP. REGULABLE
REF. 296 (60)
REF. 251 (42)



PERNIO BASE Y BASE PERNIO
REF. P. BASE
REF. B. PERNIO



BASE PIRAMIDAL
REF. B. P. INF.
REF. B. P. SUP.



BASE INF. ROD
REF. 819 (42)
REF. 261 (60)



B. REGULABLE CON PLACA O TUERCA
REF. BIS. R C P
REF. BIS. R C T



RODILLO NYLON
REF. 185 (35X35)
REF. 372 (60X40)



SOPORTE REGULABLE
REF. 279 (40-60)
REF 280 (GIGANTE)



CREMALLERA
REF. 208 (30X12)
REF. 291 (22X22)



CREMALLERA NYLON
REF. 953



TOPE PUERTAS
RE. 297



RUEDA CANAL REDONDO \varnothing 16 Y 20
REF. R \varnothing 60 REF. R \varnothing 120
REF. R \varnothing 80 REF. R \varnothing 180
REF. R \varnothing 100 REF. R \varnothing 200
REF. R \varnothing 100 INOX



RUEDA CANAL ANGULAR
REF. R V 80
REF. R V 100
REF. R V 120
REF. R V 100 INOX



RUEDA SOPORTE INTERNO
REF. R S I \varnothing 80 - CANAL RED. 16
REF. S I \varnothing 100 - CANAL RED. 20
REF. R S I \varnothing 120 - CANAL RED. 20



RUEDA CON SOPORTE
REF. R S I \varnothing 80 - CANAL RED. 16
REF. R S I \varnothing 80 - CANAL RED. 20
REF. R S V 80 - CANAL ANGULAR

ACCESORIOS GUIAS CORREDERAS SUPERIORES



RETENEDOR GUIAS
REF. R 145 (GRANDE)
REF. R 145 B (PEQUEÑO)



FIJACIÓN SUPERIOR
REF. A 1 (GRANDE)
REF. A 2 (MEDIANA)



ROLDANA SIMPLE
REF. CS 1 (GRANDE)
REF. CS 2 (MEDIANA)
REF. CS 3 (PEQUEÑA)



ROLDANA DOBLE
REF. CD 1 (GRANDE)
REF. CD 2 (MEDIANA)

19. PASAMANOS Y ACCESORIOS

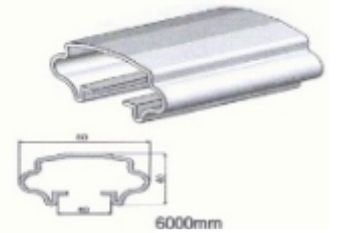
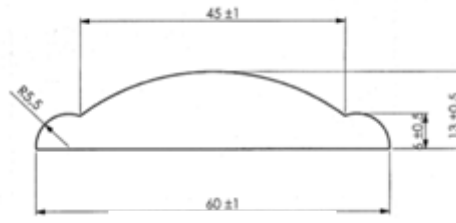
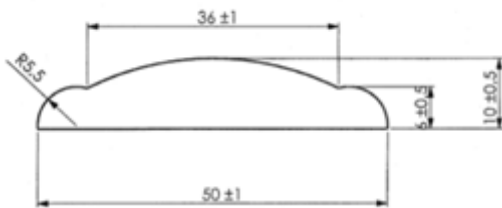
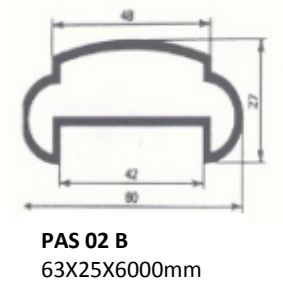
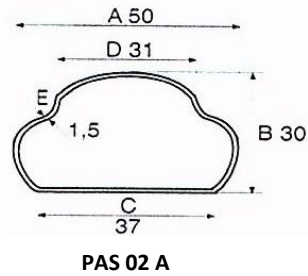



CERRADURA CON GANCHO
REF. 5590-20 REF. 5592-20



CER. PICO LORO
REF. 262 (GRAN)
REF. 418 (PEQ)



TAPA C. PICO LORO
REF. 285 (T 40)
REF. 418 (T 50)



C. EMBUT. ELECTRO
REF. 55703



ELECTRO CERRADURAS
REF. 991103N REF. 991003N



PESTILLO
PM 14
PM 20
TAMBIEN EN
INOXIDABLE



PESTILLO
PM 200
PM 300
PM 400
PM 500



CERROJO
CM 120
CM 100
CM 70
CM 50



PASADOR
CCI B
CCI con llave



PASAD. 200



PER 12
PER 16
PER 20
PER 25



P. GOTTA AGUA
RODAMIENTO
REF. 1816 Ø 16
RE. 398 Ø 20



REF. 836



REF. 761



P. GOTTA AGUA
294 (16X100)
295 (20X120)

20.CATALOGO FORJA Y FUNDICION

FUNDIDO

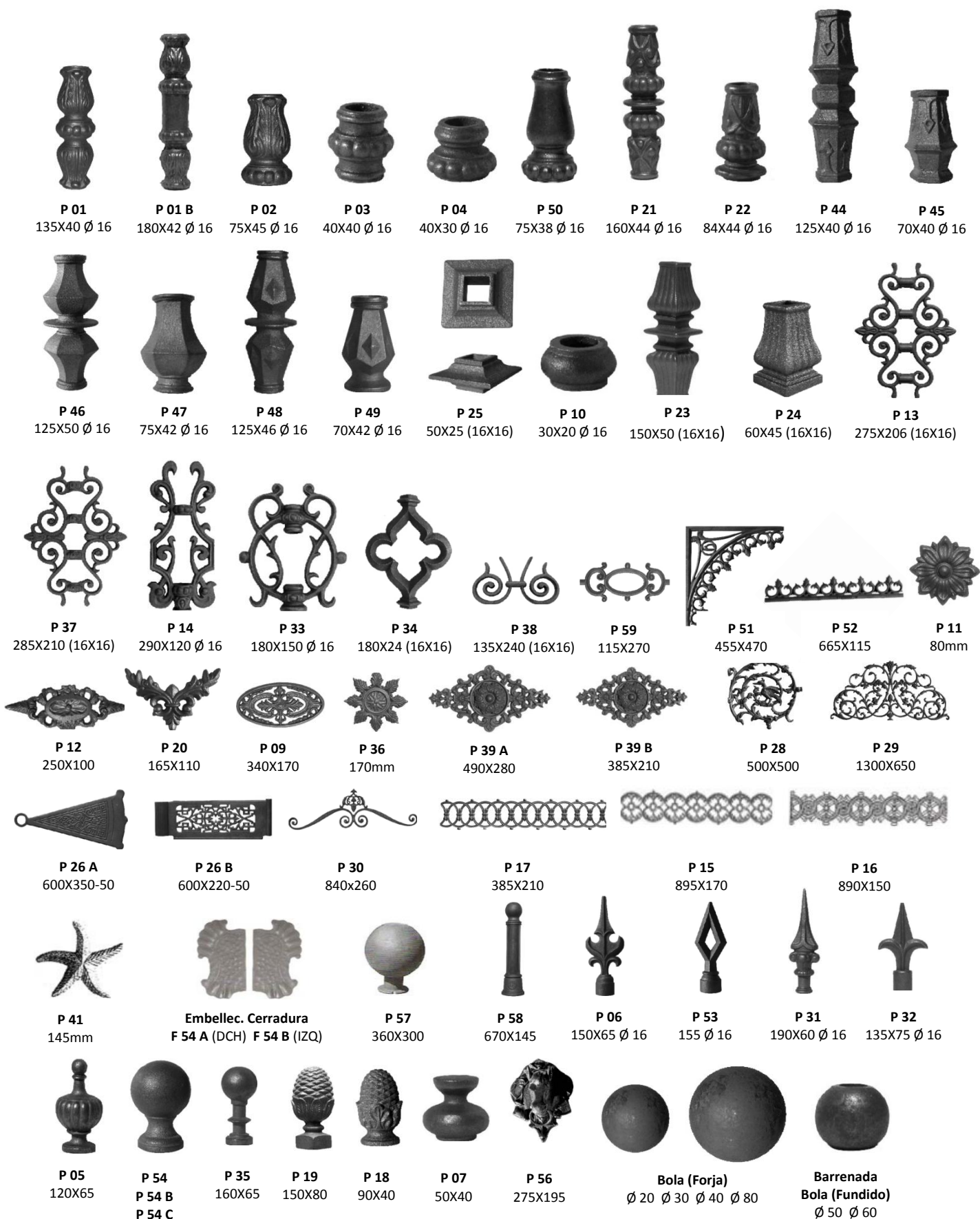

FORJADO

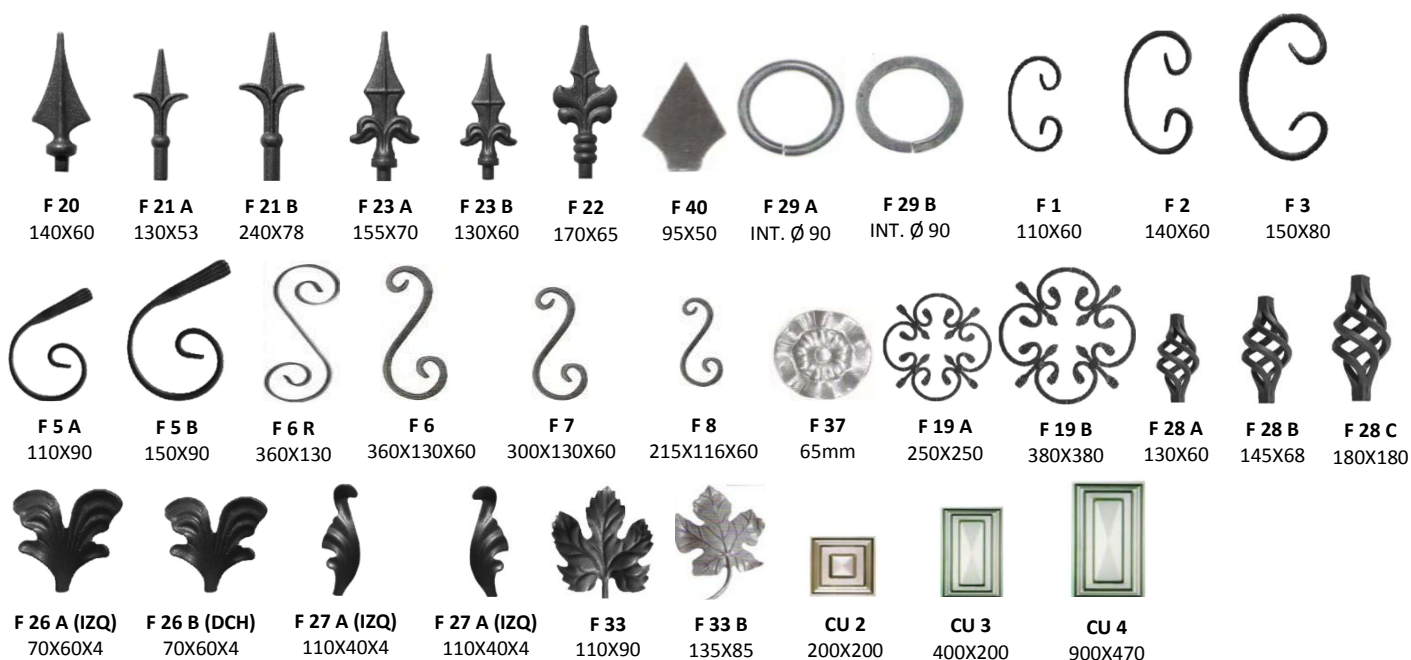

BALAUSTRES MIXTOS

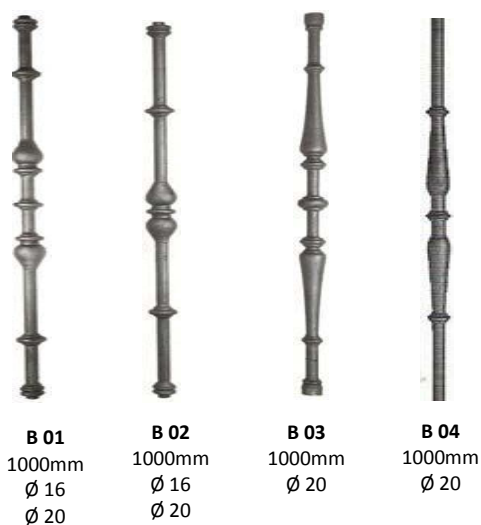

BALAUSTRES FUNDICION

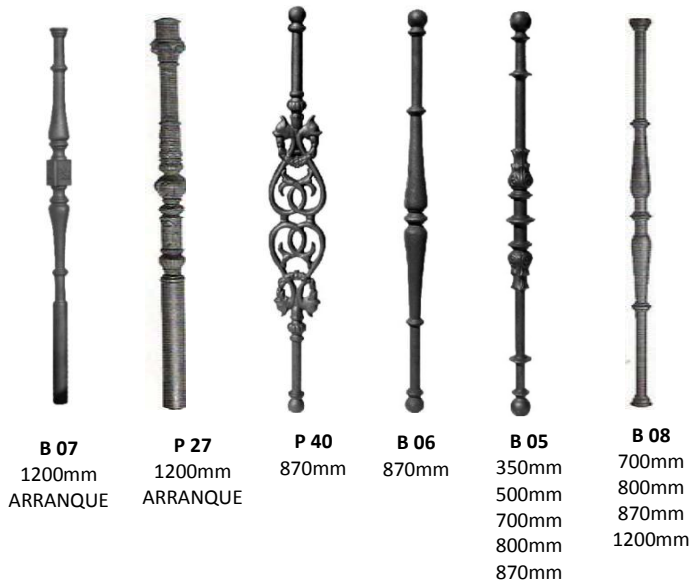

BALAUSTRES FORJADOS

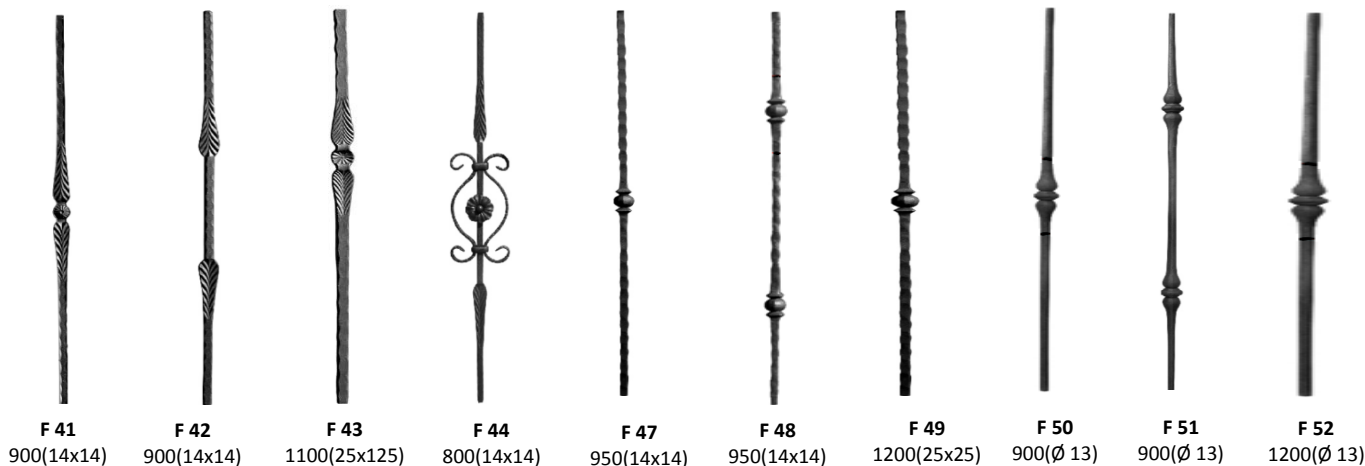

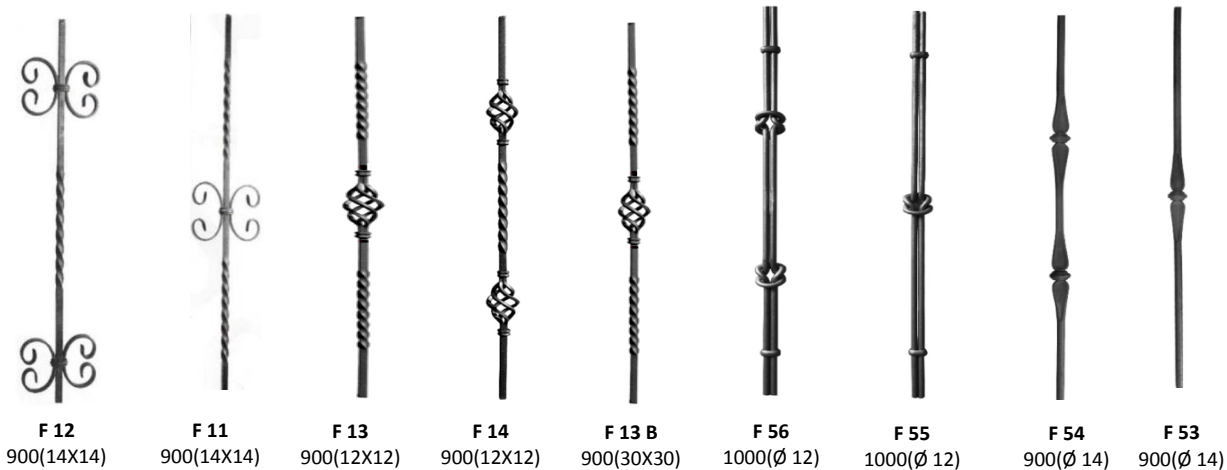

TORSIONADOS

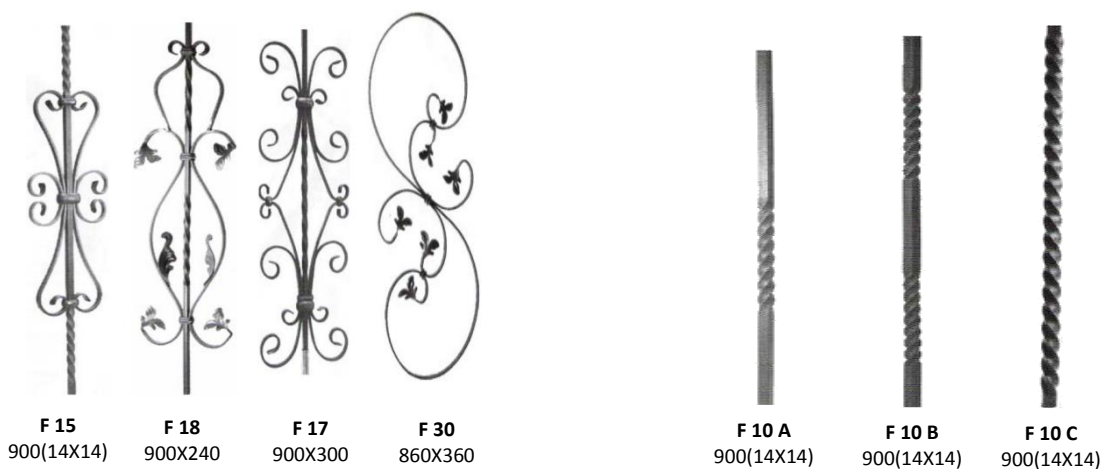

TUBOS ORNAMENTALES

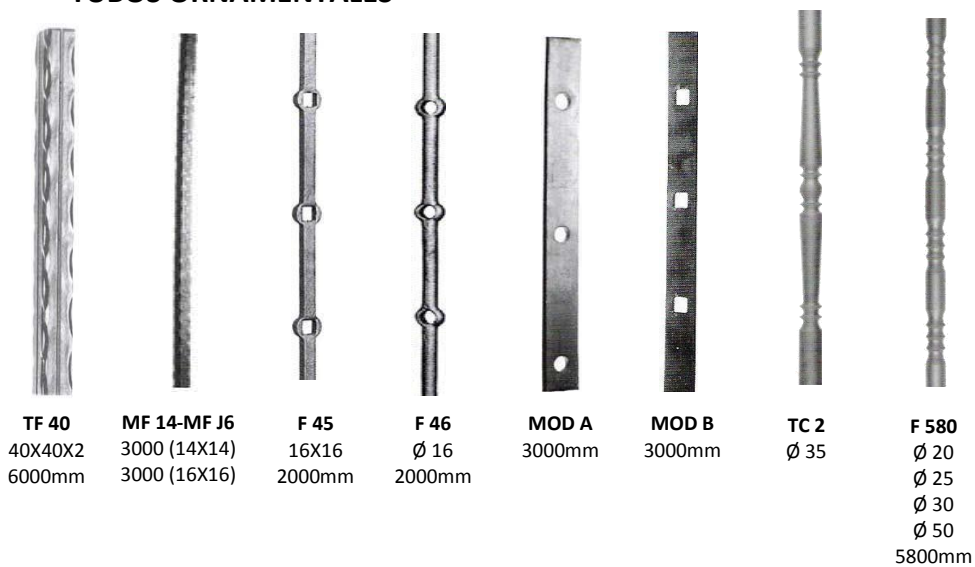

21. AUTOMATISMOS PARA PUERTAS
DISTRIBUIDOR OFICIAL DE:



AUTOMATISMOS PARA PUERTAS CORREDERAS



AUTOMATISMOS PARA PUERTAS BATIENTES



CONSULTAR OTROS AUTOMATISMOS PARA BARRERAS AUTOMÁTICAS Y PUERTAS DE GARAJE

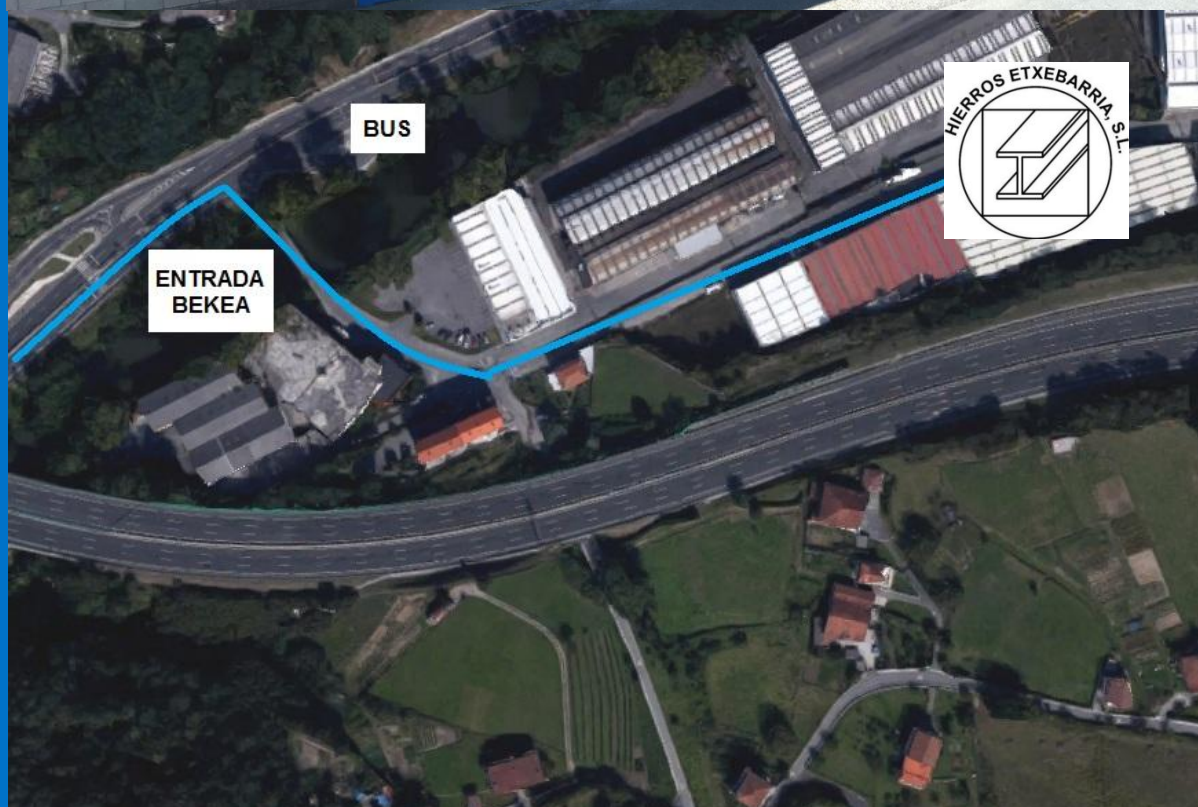

POLIGONO BEKEA, NAVES Nº 4, 5, 6 Y 8

Tel.: (+34) 94 457 18 55

Móvil: (+34) 639 208 962

48.960 GALDAKAO (Bizkaia)

www.hierrosetxebarria.com

clientes@hierrosetxebarria.com

www.tuboychapacorten.com

www.vente-aciercorten.fr